

Nextorage

ポータブル SSD/ Portable SSD/ SSD portable/ Tragbare SSD/ 移动固态硬盘

取扱説明書	JP
Instruction Manual	EN
Manuel d'instructions	FR
Bedienungsanleitung	DE
操作指南	CS

ご使用前に、この取扱説明書をよくお読みください。

Please read this instruction manual before use.

Veuillez lire ce manuel d'instructions avant utilisation.

Bitte lesen Sie diese Bedienungsanleitung vor dem Gebrauch durch.

使用前请仔细阅读本操作指南。

<https://www.nextorage.net/>

© 2023 Nextorage Corporation

PCに接続して使用する (Windowsベースポータブルゲーム機含む)

取り付ける

- 1 本機のUSBポートにUSBケーブルを接続する。
- 2 PCのUSBポートにUSBケーブルを接続する。

取り外す

Windowsをお使いの場合

- 1 画面右下のタスクトレイで、[ハードウェアを安全に取り外してメディアを取り出す] アイコンをクリックする。
- 2 本機の項目をクリックする。
- 3 「安全に取り外すことができます。」のメッセージを確認し、PCからUSBケーブルを取り外す。

macOSをお使いの場合

- 1 デスクトップの本機のアイコンをゴミ箱にドラッグ&ドロップする。
- 2 アイコンがデスクトップから消えたことを確認したのち、PCからUSBケーブルを取り外す。

ソフトウェア (Memory Card File Rescue) について

* NX-P2SE1TB、NX-P2SE2TB のみ
あなたの大切な写真・動画・重要なデータを守ります。

記録されているデータの読み出しができなくなった場合や、誤って削除したデータを可能な範囲で復元するソフトウェアです。

独自のアルゴリズムにより、復旧率を向上させています。

下記URLより詳細をご確認のうえ、最新版をダウンロードし、PCにインストールしてください。

<https://www.nextstorage.net/mcfr/>
ソフトウェアをインストールするには管理者権限でPCにログインしてください。

* ゲームデータや著作権保護を必要とする音楽や映像などのファイルは対応していません。

PlayStation 5に接続して使用する

USB拡張ストレージとして本機をフォーマットする

初めて本機をPS5のUSB拡張ストレージとして使用する前に、次の手順でフォーマットしてください。

ご注意

- フォーマットすると、本機内に保存されているデータはすべて消去されます。必要に応じてバックアップを作成してください。
- フォーマット中は、絶対にUSBケーブルを抜いたり、PS5の電源を切らないでください。故障の原因になります。

- 1 本機をPS5本体のUSB端子に接続する。
- 2 ホーム画面から[設定] > [ストレージ] > [USB拡張ストレージ]に移動する。
- 3 表示された機器の中から本機「Portable Storage」を選ぶ。
- 4 [USB拡張ストレージとしてフォーマット]を選ぶ。

本機とPS5の本体ストレージ間でデータを移動する

本機とPS5の本体ストレージ間で、保存済みのデータを移動できます。

1 [ゲームライブラリー]の中から移動するデータを選び、コントローラーのオプションボタンを押す。

2 [ゲームとアプリを移動] > [移動]を選ぶ。

M.2 SSD ストレージと USB 拡張ストレージの両方を接続している場合は、[USB 拡張ストレージに移動できる項目] タブを選びます。

ご注意

- PS5本体ストレージに保存されていないPS5ゲームはプレイすることができません。その場合は、USB拡張ストレージからゲームのデータをPS5の本体ストレージに戻してください。[ゲームライブラリー]の[あなたのコレクション]タブの中で[USB拡張ストレージ]のラベルが付いているゲームが、USB拡張ストレージにのみ保存されているゲームです。戻したいゲームを選択してオプションボタンを押し、[コピー]を選びます。
- PS4ゲームは、USB拡張ストレージに保存したままでもプレイできます。

PS4ゲームを本機に自動的にダウンロードする

PS4ゲームは、USB拡張ストレージに直接インストールできます。ホーム画面から[設定] > [ストレージ] > [インストール先]に移動して、インストール先を設定してください。

本機のデータを消去する

使用しないデータを消去する場合は、次の手順で消去してください。

- 1 ホーム画面から [設定] > [ストレージ] に移動する。
- 2 [USB拡張ストレージ] > [ゲームとアプリ] を選ぶ。
- 3 [コンテンツを削除] タブを選ぶ。
- 4 削除するデータを選び、[削除] を選ぶ。

- フォーマット中は、絶対にUSBケーブルを抜いたり、PS5の電源を切らないでください。故障の原因になります。

- 1 [設定] > [ストレージ] > [USB拡張ストレージ] に移動する。
- 2 [...] (その他) > [exFAT形式でフォーマット] を選ぶ。

本機を取り外す

本機を取り外す場合は、PS5の電源が切れていることを確認してから取り外してください。

PS5の電源が入っている状態で本機を取り外す場合は、次の手順で取り外してください。

- 1 [設定] > [ストレージ] > [USB拡張ストレージ] > [PS5から安全に取り外す] の順に選ぶ。
- 2 PS5から本機を取り外す。

本機を再び使用する際には、PS5本体背面にあるUSB端子に接続しなおします。

PS5で本機をフォーマット（削除または消去）する

本機をPS5のUSB拡張ストレージドライブとして使用しなくなった場合、ドライブのフォーマットを実行できます。

ご注意

- フォーマットすると、本機内に保存されているデータはすべて消去されます。必要に応じてバックアップを作成してください。

PlayStation 4に接続して使用する

拡張ストレージとして本機をフォーマットする

初めて本機をPS4の拡張ストレージとして使用する前に、次の手順でフォーマットしてください。

ご注意

- フォーマットすると、本機内に保存されているデータはすべて消去されます。必要に応じてバックアップを作成してください。
- フォーマット中は、絶対にUSBケーブルを抜いたり、PS4の電源を切らないでください。故障の原因になります。

- 1 本機をPS4本体のUSB端子に接続する。
- 2 ホーム画面から [設定] > [周辺機器] > [USBストレージ機器] に移動する。
- 3 表示された機器の中から本機「Portable Storage」を選ぶ。
- 4 [拡張ストレージとして初期化する] を選ぶ。

インストール先を変更する

ゲームのインストール先を本機に変更するには、次の手順で保存する場所を指定してください。

ご注意

ゲームのダウンロード中に、インストール場所を変更することはできません。

- 1 ホーム画面から [設定] > [ストレージ] に移動して、コントローラーのOPTIONSボタンを押す。
- 2 [アプリケーションのインストール先] > [拡張ストレージ] を選ぶ。

本機とPS4の本体ストレージ間でデータを移動する

本機とPS4の本体ストレージ間で、保存済みのデータを移動できます。

ご注意

- 同じゲームのデータが本体ストレージと拡張ストレージの両方に保存されている場合には、どちらか一方からそのデータを削除しないと、拡張ストレージ機器を使用できません。
- ゲームのデータ自体が本体ストレージに保存されている場合でも、拡張ストレージにアドオンをインストールできます。

- 1 ホーム画面から [設定] > [ストレージ] に移動する。
- 2 移動するデータが保存されているストレージを選び、[アプリケーション] を選ぶ。
- 3 OPTIONSボタンを押して、[拡張ストレージへ移動する] または [本体ストレージへ移動する] を選ぶ。
- 4 移動するデータにチェックマークを付け、[移動] を選ぶ。

本機を取り外す

本機を取り外す場合は、PS4の電源が切れていることを確認してから取り外してください。

PS4の電源が入っている状態で本機を取り外す場合は、次のいずれかの手順で取り外してください。

- クイックメニューで [サウンドと周辺機器] > [拡張ストレージの使用を停止する] を選ぶ。
- [設定] > [周辺機器] > [USBストレージ機器] で本機を選び、[この拡張ストレージの使用を停止する] を選ぶ。

本機を再び使用する際には、PS4本体のUSB端子に接続しなおします。

PlayStationへの接続方法については、2023年4月時点の確認内容です。詳しくは、PlayStation公式サポートページをご確認ください。

Steam Deckに接続して使用する

ご注意

Steam Deckの初期コントローラーフォーマットを使用しています。

取り付け

- 1 本機のUSB端子にUSBケーブルを接続する。
- 2 Steam DeckのUSB端子にUSBケーブルを接続する。

USB拡張ストレージとして本機をフォーマットする

初めて本機をSteam DeckのUSB拡張ストレージとして使用する前に、次の手順でフォーマットしてください。

ご注意

- フォーマットすると、本機内に保存されているデータはすべて消去されます。必要に応じてバックアップを作成してください。
- フォーマット中は、絶対にUSBケーブルを抜いたり、Steam Deckの電源を切らないでください。故障の原因になります。
- フォーマットすると、Steam Deck以外の機器での使用ができなくなる可能性があります。

- 1 Steam Deckの「STEAM」ボタンを押す。

- 2 Steam Deckメニューで [設定] > [ストレージ] を選ぶ。
- 3 画面上に表示された「ストレージ」一覧から本製品を選択、「Steam Deck」でこのドライブを使用するには、まずフォーマットする必要があります。このドライブをフォーマットするには、Ⓞを押してください。」というメッセージが表示されたら、「Y」ボタンを押す。
- 4 画面の表示に従って進みフォーマットを完了する。

ゲームをインストールする

- 1 Steam Deckの「STEAM」ボタンを押す。
- 2 Steam Deckメニューの [ライブラリ] からゲームを選ぶ。
- 3 [インストール] を選ぶ。
- 4 画面に表示されたインストール先から本製品を選択し、画面の表示に従ってインストールを進める。

データの保存場所を移動する

本機とSteam Deckの本体ストレージ、または本機とmicroSDカード間で、保存済みのデータを移動できます。

- 1 Steam Deckの「STEAM」ボタンを押す。
- 2 Steam Deckメニューで [設定] > [ストレージ] を選ぶ。
- 3 保存元のストレージから移動したいゲームを選択し、「Y」ボタンを押す。または、画面上の [Ⓞコンテンツを移動] のオプションを選ぶ。
- 4 ポップアップメニューから移動先ドライブを選び、[移動] を選ぶ。

ゲームを消去する

使用しないデータを消去する場合は、次の手順で消去してください。

- 1 Steam Deckの「STEAM」ボタンを押す。
- 2 Steam Deckメニューで [設定] > [ストレージ] を選び、画面上に表示された「ストレージ」一覧から本製品を選ぶ。
- 3 消去したいゲームを選び「X」ボタンを押す。または、画面上の [Ⓞアンインストール] のオプションを選ぶ。
- 4 再確認の表示が画面に表示されるので、[アンインストール] を選ぶ。

本機を取り外す

本機を取り外す場合は、Steam Deckの電源が切れていることを確認してから取り外してください。

Steam Deckの電源が入っている状態で本機を取り外す場合は、次のいずれかの手順で取り外してください。

- 1 Steam Deckの「STEAM」ボタンを押す。
- 2 Steam Deckメニューで [設定] > [ストレージ] を選ぶ。
- 3 画面上に表示された「ストレージ」一覧から本製品を選び、「Y」ボタンを押す。または、画面上の [Ⓞオプション] を選ぶ。
- 4 表示されたポップアップメニューから [ドライブの取り出し] を選ぶ。
- 5 Steam Deckから本機を取り外す。

本機を再び使用する際には、Steam DeckのUSB端子に接続しなします。

Steam Deckで本機をフォーマット（削除または消去）する

本機をSteam DeckのUSB拡張ストレージドライブとして使用しなくなった場合、ドライブのフォーマットを実行できます。

ご注意

- フォーマットすると、本機内に保存されているデータはすべて消去されます。必要に応じてバックアップを作成してください。
- フォーマット中は、絶対にUSBケーブルを抜いたり、Steam Deckの電源を切らないでください。故障の原因になります。
- フォーマットすると、Steam Deck以外の機器での使用ができなくなる可能性があります。

- 1 Steam Deckの「STEAM」ボタンを押す。
- 2 Steam Deckメニューで「設定」>「ストレージ」を選ぶ。
- 3 画面上に表示された「ストレージ」一覧から本製品を選び、「Y」ボタンを押す。または画面上の「⓪オプション」を選ぶ。
- 4 表示されたポップアップメニューから「ドライブをフォーマット」を選ぶ。
- 5 画面の表示に従って進みフォーマットを完了する。

iPhone に接続して使用する

対応機器別機能

お使いの機器によって使える機能が異なりますので、下表にてご確認ください。

機器	機能		
	A	B	C
iPhone 15/ iPhone 15 Plus	○	○	—
iPhone 15 Pro/ iPhone 15 Pro Max	○	○	○
iPhone 16/ iPhone 16 Plus	○	○	—
iPhone 16 Pro/ iPhone 16 Pro Max	○	○	△

機能

A：SSD内に保存されたデータを確認する

B：iPhone内蔵ストレージのデータをSSDにコピーする

C：SSDに撮影する動画を直接保存する（ダイレクトレック）

○：対応

△：一部のモードに対応

—：iPhone側に機能なし

※ 詳細については下記の URL をご確認ください。

<https://www.nextorage.net/compatibility/>

取り付ける

USBケーブルでiPhoneと本機を接続する。

本機内に保存されたデータを確認する

- 1 「ファイル」アプリを選ぶ。
- 2 [ブラウズ] を選ぶ。
- 3 表示された [場所] から本製品を選ぶ。
- 4 確認したいファイルを選択する。

内蔵ストレージのデータを本機にコピーする

「写真」アプリからコピーする場合

- 1 「写真」アプリを選ぶ。
- 2 任意の写真や動画データを選ぶ。
- 3 左下に表示される [↑] のアクションアイコンを選ぶ。
- 4 [“ファイル”に保存] を選ぶ。
- 5 [ブラウズ] を選ぶ。
- 6 表示された [場所] から本製品を選択する。
 - ※ [ブラウズ] が表示されない場合は、画面右上の [>] をタップし [ブラウズ] まで戻る。
- 7 コピーしたいフォルダを選択し、右上の [保存] を選ぶ。

手順4 [“ファイル”に保存] を選択後にフォルダを選択せずに右上に表示される [保存] を選ぶことでも保存が可能となります。

「ファイル」アプリからコピーする場合

- 1 「ファイル」アプリを選ぶ。
- 2 [ブラウズ] メニューから任意のデータを選ぶ。
- 3 左下に表示される [↑] のアクションアイコンを選ぶ。
- 4 [コピー] を選び、右上の [完了] を選ぶ。

- 5 [ブラウズ] に戻り、表示された [場所] から本製品を選ぶ。
- 6 保存先のフォルダを開く。
- 7 画面を長押しして表示されるポップアップメニューから [ペースト] を選ぶ。

本機に撮影する動画を直接保存する（ダイレクトレック）

- 1 「カメラ」アプリを選ぶ。
- 2 [ビデオ] を選ぶ。
- 3 左上に [ProResHDR] が表示されているのを確認する。
 - [ProResHDR] に斜線\が入っているときは iPhone 内蔵ストレージに保存されるため、[ProResHDR] をタップし斜線を外してください。
- 4 録画マークを選び録画を開始する。

面ファスナーを使用して、機器に取り付ける (G Series Portable SSDのみ付属)

お好みで付属の面ファスナーを使い、本製品をご愛用のスマートフォンやポータブルゲーミングPCなどに固定することができます。

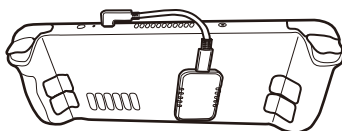

- 用途に応じて1～3組の面ファスナーをお使いください。
- 取り付け面の汚れや油分をふき取り、表面が乾いてから貼り付けてください。(「お手入れについて」を参照ください)
- 貼付けの際、指で糊面をなるべく触らないようにしてください。粘着力が弱くなります。
- お使いの機器の通気孔の上に本製品を貼り付けしないでください。また、平らな面につけてください。

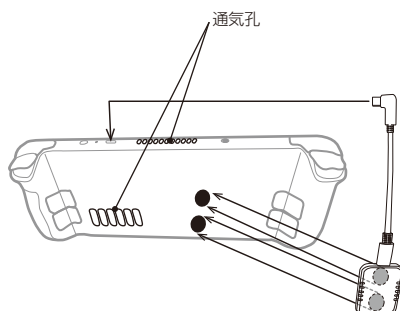

- 面ファスナーは取り外しの際、糊面で剥がれてしまう場合があります。糊面が剥がれてしまった場合は、新しい面ファスナーにお取替えてください。頻繁に着脱を行う場合は、面ファスナー同士をずらして貼ると剥がしやすいです。

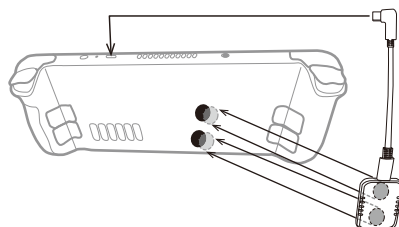

- 劣化した場合は新しい面ファスナーにお取替えてください。

弊社は面ファスナー使用時の問題や装着不良による本製品の破損・紛失など、一切の責任を負いかねます。あらかじめご了承ください。

使用上のご注意

本機は精密機器です。突然の故障等の理由によってデータが消失する場合があります。万一の場合に備えて定期的にバックアップを行ってください。弊社では、いかなる場合においても記録内容の修復・復元・再現などはいたしません。また、記録内容の破損・消失についてはいかなる原因であっても一切その責任は負いかねます。

- スタンバイ、休止、スリープ、サスペンド、レジュームなどのPCの省電力機能はご使用いただけない場合があります。
- 本機接続時、他のUSB機器も使う場合は以下の点にご注意ください。
 - － 本機の転送速度が遅くなる場合があります。
 - － 本機をUSBハブに接続しても使えない場合があります。その場合は、接続する機器のUSBポートに直接接続してください。
- データの書き込み／読み出し／削除中は、本機を取り外さないでください。データが破損する原因となります。
- 本機を接続したままPCを起動、または再起動したり、スリープや休止状態に移行、またはそこから復帰すると正常に動作しないことがあります。これらの操作は本機をPCから外して行ってください。
- 付属の製品保証書は本機限定のもので、本機の取扱説明書に従った通常のご使用时、また本機の純正付属品、または必要動作環境／推奨動作環境でのご使用时に限られます。ユー

ザーサポートなどの各種サービスも上記の前提で提供するものです。

- 付属のUSBケーブルをご使用にならない場合、性能の保証は致しません。
- ポートの形状が異なるUSBケーブルを本機に接続しないでください。ポートが破損する原因となります。
- 本機のアクセスランプが点灯しないときは、USBケーブルが正しく接続されているか確認してください。

この装置は、クラスB機器です。この装置は、住宅環境で使用することを目的としていますが、この装置が、ラジオやテレビジョン受信機に接近して使用されると、受信障害を引き起こすことがあります。取扱説明書に従って、正しい取り扱いをしてください。

VCCI-B

- お使いの機器などの機能による「フォーマット」や「削除」では、本機内のデータは完全に消去されない場合があります。本機の譲渡／廃棄の際は、データ消去専用ソフトをご使用いただくか、本機を物理的に破壊するなど、お客様の責任においてデータを処理してください。

本機はexFATフォーマットで初期化済みです。

本機を接続の際、お使いの機器で認識されるまでに数秒から数十秒かかることがあります。

ご注意

初期化を行うと、本機内のデータはすべて消去されます。

本機内に保存データがある場合は、必要に応じてバックアップを作成してください。

取り扱いについて

- 本機を分解したり、改造したりしないでください。
- 使用中、保管中にかかわらず、次のような場所に置かないでください。故障の原因になります。
 - － 異常に高温、低温または多湿になる場所
炎天下や熱器具の近く、夏場の窓を閉め切った自動車内は特に高温になり、放置すると変形したり故障したりすることがあります。
 - － 強力な磁気のあるところや放射線のある場所
 - － 振動や大きな音のする場所、不安定な場所
 - － 風通しが悪い場所
 - － ほこり、湿気の多い場所

本体の温度上昇について

使用中、本体が温かくなりますが、故障ではありません。ただし、使用状況によっては、温度が40℃以上になることがあります。この状態で長時間皮膚が触れたままになっていると、低温やけどの原因となります。

お手入れについて

- お手入れをする前に電源をお切りください。
- 乾いた柔らかい布、または水をかたくしぼった布で軽く拭いてください。
- アルコール、シンナー、ベンジンなどは使わないでください。変質したり、塗装がはげたりすることがあります。
- 化学ぞうきんをご使用の際は、色落ちや変色する場合がありますので、ご注意ください。
- 殺虫剤のような揮発性のものをかけたり、ゴムやビニール製品に長時間接触させると、変質したり、塗装がはげたりすることがあります。
- 液体状の洗剤などは使用しないでください。本機の内部に入って、故障の原因となることがあります。

故障かな？と思ったら

- お使いの機器が本機を認識しない場合、または正常に動作しない場合、次のことを確認してください。
 - － お使いの機器が本機に対応しているかどうか、下記「主な仕様」の「対応OS」をご確認ください。
 - － システム情報の読み込み等のために、お使いの機器が本機を認識するのに時間が数分かかる場合があります。しばらくお待ちいただいても認識しない場合は、以下のサポートサイトをご確認ください。
<https://www.nextorage.net/support/>

商標について

- USB Type-C[®]、USB-C[®]はUSB Implementers Forumの登録商標です。
- Windowsは、米国Microsoft Corporationの米国およびその他の国における登録商標または商標です。
- macOS および“iPhone”は、米国およびその他の国で登録されたApple Inc.の商標です。
- “PlayStation”、“PS5” および “PS4” は、株式会社ソニー・インタラクティブエンタテインメントの商標または登録商標です。
- “Steam” および “Steam Deck” は米国およびその他の国に登録された Valve Corporationの商標および/または登録商標です。

その他、本取扱説明書で登場するシステム名、製品名は、一般に各開発メーカーの登録商標あるいは商標です。なお、本文中では™、®マークは明記していません。

主な仕様

インターフェース*1

USB 10Gbps
USB 20Gbps

ポートタイプ

USB Type-C[®]×1

電源

USBバスパワー（外部電源なし）

対応OS*2

<https://www.nextorage.net/compatibility/>
よりご確認ください。

動作環境

動作温度 0℃～40℃（結露なきこと）
保存温度 -20℃～+60℃（結露なきこと）

外形寸法

約66 mm×9 mm×40 mm（幅/高さ/奥行き）（最大突起物を除く）

付属品

NX-P2SE ポータブル SSD :

USB Type-C - USB Type-C接続ケーブル
(30 cm) ×1

USB Type-C - USB Standard-A接続ケーブル
(30 cm) ×1

キャリングポーチ×1

NX-P2SE G シリーズ ポータブル SSD :

USB Type-C - USB Type-C L型接続ケーブル
(8 cm) ×1

面ファスナーセット×12*3

*1 USB 10Gbps、USB 20Gbps で接続するためには、SuperSpeed USB 10Gbps（USB 3.2 Gen 2）、SuperSpeed USB 20Gbps（USB 3.2 Gen 2x2）対応機器でお使いいただく必要があります。

*2 全ての機器での動作を保証するものではありません。本機を接続する前に、お使いの機器がポータブル SSD に対応しているこ

とをご確認ください。最新対応状況は、
<https://www.nextorage.net/compatibility/>
よりご確認ください。

*3 面ファスナーは保証の対象となりません。

本機の仕様および外観は、改良のため予告なく変更することがあります。

保証書とアフターサービス

保証書

- この取扱説明書には保証書が添付されていますので、お買い上げ時のレシートまたは明細書を大切に保管してください。
- 所定事項の記入および記載内容をお確かめのうえ、大切に保存してください。
- 保証期間は、お買い上げ日より3年間です。

アフターサービス

調子が悪いときはまずチェックを

この取扱説明書をもう一度ご覧になってお調べください。

それでも具合が悪いときは

相談窓口にご相談ください。

ご相談になるときは、次のことをお知らせください。

- 品名：NX-P2SE□TB
- 故障の状態：できるだけ詳しく
- お買い上げ日

保証期間中の修理は

保証書の記載内容に基づいて修理または同等品との交換をさせていただきます。詳しくは保証書をご覧ください。

部品の保有期間について

当社ではポータブルSSDの補修用性能部品（製品の機能を維持するために必要な部品）を、製造打ち切り後5年間保有しています。ただし、故障の状況その他の事情により、修理に代えて同等品との交換をする場合がありますのでご了承ください。

よくあるお問い合わせなどはホームページをご活用ください。

<https://www.nextorage.net/support/>



お問い合わせ相談窓口

電話：0120-889-102

受付時間 9:00～17:00 月～金曜日

(祝・祭日、年末年始及び当社夏季休業日を除く)

Nextorage株式会社

〒210-0007 神奈川県川崎市川崎区駅前本町12-1
川崎駅前タワー・リパーク9階

<https://www.nextorage.net/>



保証書

品名	ポータブル SSD
型名	NX-P2SE□TB
お買上げ日	_____年____月____日

本書は、本書記載内容(下記記載)で無料修理を行うことをお約束するものです。

お買上げの日から下記期間中に故障が発生した場合は、お客様欄にご記入の上、修理をお申付ください。

販売店	
-----	--

お問合せ先：修理相談窓口

フリーダイヤル：0120-889-102

ホームページ：<https://www.nextorage.net/support/>

Nextorage株式会社 神奈川県川崎市川崎区駅前本町12-1 川崎駅前タワー・リパーク9階 〒210-0007

保証期間	お買上げの日から	3年
お客様住所		
お名前	様	電話 - -

無料修理規定

- 正常な使用状態で、保証期間内に本機が故障した場合には、本書に従い無料修理または同等品と無料交換いたします。お買上げのお店をお持ちいただくか、相談窓口にご連絡ください。その他の責任は、お客様の記録されたデータの損失および障害が発生した場合も含め、いかなる場合も一切負いかねます旨ご了承ください。
- 無料修理により、交換された旧製品は、当社にて適宜廃棄処分させていただきます。
 - 修理後の製品をお客様にてお受け取りだけの場合(当社がお客様と連絡がとれない場合等を含みます)、または製品お預かり後にお客様が修理のご依頼をキャンセルされたにもかかわらず当該製品をお客様にてお受け取りいただけない場合、当該製品をお預かりした日から6か月間の保管期間の経過をもって、当該製品の所有権は当社に移転し、当社が当該製品を当社所定の方法にて処分もしくは第三者へ譲渡できることとします。
- 保証期間内の故障でも次の場合には有料となります。
 - 保証期間中に発生した故障について、保証期間終了後に修理依頼された場合。
 - つぎの保証対象外の用途で使用された場合。ドライブレコーダー、監視カメラ、サーバー記録などの常時録り返し記録用途・デジタルサインなど常時再生用途・産業用途
 - 本書にお買上げ日および販売店の記載がない場合または本書の記載を書き換えた場合
 - 保証期間中に発生した故障について、保証期間終了後に修理依頼された場合
 - 使用上の誤り(取扱説明書、本体貼付ラベル等の注意書きに従った正常な使用をしなかった場合を含む)による故障・損傷
 - 他の機器から受けた障害または不当な修理、改造による故障・損傷
 - お買上げ後の移動、輸送、落下などによる故障・損傷
 - 火災・地震、風水害、落雷その他の天災地変、公害、塩害、ガス害(硫化ガスなど)、異常電圧などによる故障・損傷
 - 業務用など一般家庭用以外での使用による故障・損傷
 - 消耗・摩耗した部品の交換、汚損した部分の交換
- 故障の状況その他の事情により、修理に代えて製品交換をする場合がありますのでご了承ください。
- 修理に際して再生部品・代替部品を使用する場合があります。また、修理により交換した部品は弊社が任意に回収のうえ適切に処理・処分させていただきます。
- 本書に基づく無料修理(製品交換を含む)後の製品については、最初のご購入時の保証期間が適用されます。
- 故障によりお買上げの製品を使用できなかったことによる損害については補償いたしません。
- 記録媒体を搭載または使用する製品の場合、故障の際または修理・交換により記録内容が消失等する場合がありますが、記録内容についての補償はいたしません。
- 本書は日本国内でのみ有効です。(This warranty is valid only in Japan.)

修理メモ

*本書はお客様の法律上の権利を制限するものではありません。

NSSD01

CAUTION:

Keep away from children. If swallowed, promptly see a doctor. To reduce fire or shock hazard, do not expose the unit to rain or moisture. To avoid electrical shock, do not open the cabinet. Refer servicing to qualified personnel only. Please read this instruction manual carefully to ensure safe use of the product.

Operating Environment Requirements

- Please check the latest compatibility list at the following URL: <https://www.nextorage.net/en/compatibility/>
- Operation is not guaranteed for all devices.

When Using this Unit on the PC (Including Window's Base Portable Gaming Units)

Installation

1. Connect the USB cable to a USB port on this unit.
 2. Connect the USB cable to a USB port on the PC.
- Be careful when handling this unit after extended periods of use as the surface may be hot.
 - If this unit is not recognized by the PC or the host device you are using, remove the device, shutdown or restart your PC or host device, and try plugging this unit again.
 - When the data transfer is in progress, the LED indicator is flashing. Please do not remove this unit while flashing.

Disconnecting this Unit from the PC

In this section, we describe the procedure for disconnecting this unit from the PC while the PC is switched on.

Windows PC users

1. Click "Safely Remove Hardware and Eject Media" in the notification area at the bottom right of the desktop. This unit currently connected to the PC appears on the screen.
2. Click on this unit.
3. Wait until the message "Safe to Remove Hardware" appears, and disconnect the USB cable from the PC.

macOS users

1. Drag and drop this unit's icon on the desktop into [Trash].
2. After the icon has disappeared from the desktop, disconnect the USB cable from the PC.

Supplied software (Memory Card File Rescue)

* Available for NX-P2SE1TB, NX-P2SE2TB.

Protect your precious photos, videos, and important data.

This software recovers as much of the recorded data as possible when it is no longer possible to read the recorded data or accidentally deleted data.

The recovery rate is improved by our original algorithm.

Download and install in your PC the latest software from the following URL <https://www.nextorage.net/en/mcfr/>

* For details, please refer to the web page above.

* Game data, music and video files requiring copyright protection are not supported.

Using by Connecting to PlayStation 5

Formatting This Unit as USB Extended Storage

Before using this unit as USB extended storage of a PS5 console for the first time, format it with the following procedure.

Notes

- When this unit is formatted, the data saved on the unit will be deleted. Make a backup if necessary.
- Never disconnect the USB cable or turn off your PS5 console during formatting. Doing so may cause a failure.

1. **Connect this unit to a USB port of your PS5 console.**
2. **Go to [Settings] > [Storage] > [USB Extended Storage] from the home screen.**
3. **Select “Portable Storage” (this unit) from the displayed devices.**
4. **Select [Format as USB Extended Storage].**

Moving Data between This Unit and the PS5 Console Storage

You can move saved data between this unit and the PS5 console storage.

1. **Select the data to move from [Game Library], and then press the Options button on the controller.**
2. **Select [Move Games and Apps] > [Move].**
If both M.2 SSD storage and USB extended storage are connected, select the [Items You Can Move to USB Extended Storage] tab.

Notes

- Any PS5 game that is not saved in your PS5 console storage cannot be played. To play it, copy back the game data from the USB extended storage to your PS5 console storage. The games labeled [USB Extended Storage] on the [Your Collection] tab of [Game Library] are saved only in the USB extended storage. Select the game you want to copy back, press the options button, and select [Copy].
- You can play PS4 games directly from USB extended storage.

To automatically download PS4 games to this unit

PS4 games can be installed directly to USB extended storage.

Go to [Settings] > [Storage] > [Installation Location] from the home screen, and then set the installation location.

Deleting Data on This Unit

When there is data that will not be used, delete it with the following procedure.

1. **Go to [Settings] > [Storage] from the home screen.**
2. **Select [USB Extended Storage] > [Games and Apps].**
3. **Select the [Delete Content] tab.**
4. **Select the data to delete, and then select [Delete].**

Removing This Unit

Before removing this unit, make sure your PS5 console is turned off.

If you want to remove this unit while your PS5 console is turned on, remove it with the following procedure.

1. **Select [Settings] > [Storage] > [USB Extended Storage] > [Safely Remove from PS5].**

2. Disconnect this unit from your PS5 console.

When you want to use this unit again, connect it to a USB port on the back of your PS5 console.

Formatting (Deleting or Wiping) This Unit on a PS5 Console

You can format the drive when you no longer want to use this unit as a USB extended storage drive for your PS5 console.

Notes

- When you format the drive, all data saved on this unit is erased. Make a backup if necessary.
 - Never disconnect the USB cable or turn off your PS5 console during formatting. Doing so may cause a failure.
1. Go to [Settings] > [Storage] > [USB Extended Storage].
 2. Select [...] (More) > [Format as exFAT].

Using by Connecting to PlayStation 4

Formatting This Unit as Extended Storage

Before using this unit as extended storage of a PS4 system for the first time, format it with the following procedure.

Notes

- When this unit is formatted, the data saved on this unit will be deleted. Make a backup if necessary.
- Never disconnect the USB cable or turn off your PS4 system during formatting. Doing so may cause a failure.

1. **Connect this unit to a USB port of your PS4 system.**
2. **Go to [Settings] > [Devices] > [USB Storage Devices] from the home screen.**
3. **Select "Portable Storage" (this unit) from the displayed devices.**
4. **Select [Format as Extended Storage].**

Changing the Install Location

To change the install location of your games, specify where you would like to save them with the following procedure.

Notes

You cannot change the install location while a game is downloading.

1. **Go to [Settings] > [Storage] from the home screen, and then press the OPTIONS button on the controller.**
2. **Select [Application Install Location] > [Extended Storage].**

Moving Data between This Unit and the PS4 System Storage

You can move saved data between this unit and the PS4 system storage.

Notes

- If the data of the same game is saved in both the system storage and extended storage, the extended storage cannot be used unless that data is deleted from one of them.
 - You can install add-ons to extended storage, even if the related game data is saved in the system storage.
1. Go to **[Settings]** > **[Storage]** from the home screen.
 2. Select the storage where the data to be moved is saved, and then select **[Applications]**.
 3. Press the **OPTIONS** button, and then select **[Move to Extended Storage]** or **[Move to System Storage]**.
 4. Add ticks to the data you wish to move, and then select **[Move]**.

Removing This Unit

Before removing this unit, make sure your PS4 system is turned off.

If you want to remove this unit while your PS4 system is on, use one of the following methods.

- Select **[Sound/Devices]** > **[Stop Using Extended Storage]** on the quick menu.
- Select this unit in **[Settings]** > **[Devices]** > **[USB Storage Devices]**, and then select **[Stop Using This Extended Storage]**.

When you want to use this unit again, connect it to a USB port on your PS4 system.

The method to connect to PlayStation was confirmed in April 2023. For details, see the official PlayStation support page.

Using it by connecting to a Steam Deck

Notes

These instructions are based on the Steam Deck control's factory settings.

Connecting This Unit

1. Connect the USB cable to the USB port on this unit.
2. Connect the USB cable to a USB port on the Steam Deck.

Formatting This Unit as USB Extended Storage

Before using this unit as USB extended storage of a Steam Deck console for the first time, format it with the following procedure.

Notes

- When this unit is formatted, the data saved on the unit will be deleted. Make a backup if necessary.
- Never disconnect the USB cable or turn off your Steam Deck console during formatting. Doing so may cause a failure.
- When this unit is formatted, it may not be usable for other devices other than the Steam Deck.

1. Press the button **[STEAM]** on the Steam Deck.
2. In the Steam Deck menu select **[Settings]** > **[Storage]**.
3. From the **[Storage]** menu select this product, a message reading **[To use this drive with Steam]**

Deck, it first needs to be formatted. Press **[Y]** to format this drive.] will appear. Proceed to press the **[Y]** button.

4. Proceed to format the unit by following the instructions on screen.

Installing games

1. Press the button **[STEAM]** on the Steam Deck.
2. From the Steam Deck menu, select **[Library]** and select the game to install.
3. Select **[Install]**.
4. From the screen, select this product as the install destination and follow the instructions on the screen.

Moving Data between This Unit and other Memory Units.

You can move saved data between this unit, the Steam Deck console storage and the microSD card.

1. Press the button **[STEAM]** on the Steam Deck.
2. Access the Steam Deck Menu and select **[Settings]** > **[Storage]**.
3. Select the game you want to move from its storing location and press the **[Y]** button. You can also touch the screen where it says **[Y] Move Content**].
4. In the Pop-Up menu select the location where you want to move the game, press the option **[Move]**.

Deleting Game Data on This Unit

When there is data that will not be used, delete it with the following procedure.

1. Press the button **[STEAM]** on the Steam Deck.

2. In the Steam Deck menu select **[Settings]** > **[Storage]**.
3. From the **[Storage]** menu select this product, select the game you want to delete and press the **[X]** button. You can also select on the screen **[X] Uninstall**].
4. A confirmation window will appear on your screen, select the option **[Uninstall]**.

Removing This Unit

Before removing this unit, make sure your Steam Deck console is turned off. If you want to remove this unit while your Steam Deck console is turned on, remove it with the following procedure.

1. Press the button **[STEAM]** on the Steam Deck.
2. In the Steam Deck menu select **[Settings]** > **[Storage]**.
3. From the **[Storage]** menu select this product, press the **[Y]** button. You can also select on the screen **[Y] Options**].
4. In the pop-up menu select the option **[Eject Drive]**.
5. Remove the unit from the Steam Deck.

When you want to use this unit again, connect it to a USB port on the Steam Deck.

Formatting This Unit

You can format the drive when you no longer want to use this unit as a USB extended storage drive for your Steam Deck console.

Notes

- When you format the drive, all data saved on this unit is erased. Make a backup if necessary.
- Never disconnect the USB cable or turn off your Steam Deck console

during formatting. Doing so may cause a failure.

- When this unit is formatted, it may not be usable for other devices other than the Steam Deck.

1. Press the button [STEAM] on the Steam Deck.
2. In the Steam Deck menu select [Settings] > [Storage].
3. From the [Storage] menu select this product, press the [Y] button. You can also select on the screen [Y] Options].
4. In the Pop-up Menu, select [Format Drive].
5. Proceed to format the unit by following the instructions on screen.

Using by connecting to an iPhone

Functions by compatible devices

The functions available may vary depending on the device. Please consult the table below.

Device	Function		
	A	B	C
iPhone 15/ iPhone 15 Plus	○	○	—
iPhone 15 Pro/ iPhone 15 Pro Max	○	○	○
iPhone 16/ iPhone 16 Plus	○	○	—
iPhone 16 Pro/ iPhone 16 Pro Max	○	○	△

Function

A : Checking the data in This Unit

B : Copying Data from the Internal Storage to This Unit

C : Directly record videos in This Unit

○ : Supported

△ : Only some modes are supported

— : iPhone does not possess the function

* For more information, please refer to the following URL.

<https://www.nextorage.net/en/support/compatibility/>

Connecting This Unit

Using the USB cable from this unit, connect the iPhone and the unit.

Checking the data in This Unit

1. Select the [Files] application.
2. Select [Browse].
3. Select this unit from the [Locations].
4. Once open, you can check the content inside this unit.

Copying Data from the Internal Storage to This Unit

Moving data from the [Photos] application

1. Select the [Photos] application.
2. Select the picture or video you want to copy.
3. Select the action icon [] on the lower left side of the screen.
4. Select the option [Save to files].
5. Select [Browse].

Select this unit from the [Locations].

* If you cannot find [Browse] on your screen, press [>] on the upper left side of the screen to return to [Browse].

6. Select the folder where to copy the file.
7. Press the button [Save] in the upper right corner.

On step 4, you can save directly without selecting a folder after pressing the upper right corner's [Save].

Moving data from the [Files] application

1. Select the [Files] application.
2. On the [Browse] menu, select the data you want to move.

3. On the lower left side of the screen, select the action icon [📁].
4. Select the option [Copy] and select the action [Done]. Return to the [Browse] menu, select this unit from the [Locations].
5. Select the folder where to move the files.
6. Long press inside the screen, select [Paste] in the pop-up menu.

Directly record videos in This Unit

1. Select the [Camera] application.
2. Select the [Video].
3. In the upper left corner, check that the [ProResHDR] option is activated.
If there is a [X] crossed above [ProResHDR] option, the videos will be saved directly in the iPhone memory. Press the option to activate or deactivate the direct save in the unit.

Usage of the Hook and Loop Fastener, Attachment to mobile device (Only available in the G Series Portable SSD)

You can use the set of hook and loop fasteners to attach this device to your Smartphone or Portable gaming PC.

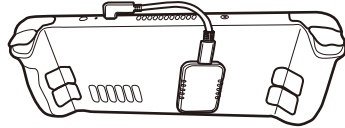

- Under your consideration, use around 1 to 3 Sets.
- Remove the dirt and other contaminations from the attaching surface, attach the fasteners once the surface is dry. (Use as reference the "Handling this unit" Section)
- When attaching it, try not to touch with your fingers the glued surface of the fastener. It may reduce the glue's adhesive force.
- When attaching this product, do not place it above any air vents of your devices. Also, place it on a flat surface.

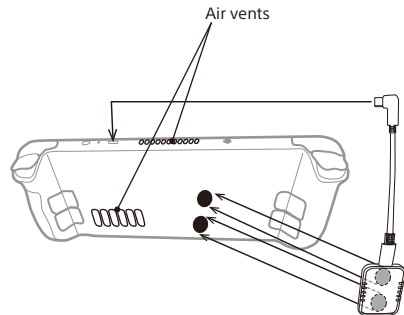

- When removing the fastener, the glue side of the fastener might also peel off. If the glued side is peel off, please replaced the peel off piece with a new one. If you plan to frequently detached your device, placing the fasteners slightly shift may help when releasing it.

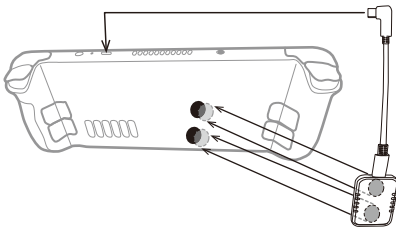

- In case of deterioration, change the fasteners to a new set.
- The Fasteners hook side's face (hard side face), or the glue side of the fasteners might attach easily to your clothes or cloth materials. Please handle with care.

Nextorage is not responsible of any problems caused for poor attachment or other problems caused while using the hook and loop fasteners which cause in the damage or loss of the product. Thank you for your understanding.

Cautions on Use

This unit is a precision instrument. Saved data may be lost due to sudden failure. As a precaution against possible failure, periodically save the data in this unit elsewhere. Nextorage will not repair, restore or replicate recorded contents under any circumstances.

Furthermore, Nextorage shall not be responsible for any damage to or loss of recorded data for any cause.

- Note the following when using other USB devices while connecting this unit to equipment.
 - The transfer speed of this unit may become slower.
 - You may be unable to use this unit if it is connected to equipment via a USB hub. If this happens, reconnect this unit directly to the USB port of the equipment.

- Do not connect a wrong USB cable to this unit, which may damage the socket.
- Do not remove this unit from the equipment while writing, reading or deleting data. Doing so may damage the data.
- If this unit is still connected to the PC in the following situations, the PC may not operate correctly.
 - When you start or restart the PC.
 - When the PC enters sleep or hibernation, or returns from either. Disconnect this unit from the PC before doing these operations.
- It is strongly recommended that you periodically back up the data written on this unit.
- The supplied product warranty is limited only to this External Solid State Drive itself, when used normally in accordance with these operating instructions and with the accessories that were included with this unit in the specified or recommended system environment. Services provided by the Company, such as user support, are also subject to these restrictions.
- The data in the SSD may not be completely erased by formatting or deleting using the functions of your equipment. When transferring or disposing of the SSD, you are responsible for taking a measure for the data, such as using special data erasure software or physically destroying the SSD.

Nextorage shall not be responsible for any damage to or loss of recorded data.

Handling this unit

- Do not use or store this unit in the following locations. Doing so may cause this unit to malfunction.
 - Somewhere extremely hot, cold or humid
Never leave this unit exposed to high temperature, such as in direct sunlight, near a heater, or inside a

closed car in summer. Doing so may cause this unit to malfunction or become deformed.

- In a badly ventilated place
- In a dusty or humid place

High temperature of this unit

While using this unit, the main body of this unit becomes hot. This is not a malfunction. Depending on the operating status, their temperature may rise to 40 °C or higher. Touching them for a long time in this condition may cause a low temperature burn.

For the detail on operations and support related information, see the following URL.

<https://www.nextorage.net/en/support/>

Specifications

Interface*1

USB 10Gbps

USB 20Gbps

Dimensions (Approx.)

This unit only:

66 mm × 9 mm × 40 mm

(2⁵/₈ in × 3³/₈ in × 1⁵/₈ in)

(W × H × D, without

protrusions)

Operating environment

Temperature:

0 °C to 40 °C (32 °F to 104 °F)

(non-condensing)

Storage environment

Temperature:

-20 °C to +60 °C (-4 °F to +140 °F)

(non-condensing)

*1 To connect via USB 10Gbps, USB 20Gbps, the device must be used with SuperSpeed USB 10Gbps (USB 3.2 Gen 2), SuperSpeed USB 20Gbps (USB 3.2 Gen 2x2) compatible devices.

*2 Please note that the hook and loop fasteners are not covered by the warranty.

Design and specifications are subject to change without notice.

Included items:

NX-P2SE Portable SSD:

USB Type-C to USB Type-C cable

(30 cm) (1)

USB Type-C to USB Standard-A cable

(30 cm) (1)

Carrying Pouch (1)

NX-P2SE G Series Portable SSD:

USB Type-C - USB Type-C L shaped

cable (8 cm) (1)

Hook and loop Fasteners sets (12)*2

Trademarks

- USB Type-C® and USB-C® are registered trademarks of USB Implementers Forum.
- Windows is registered trademarks and/or trademarks of Microsoft Corporation in the United States and/or other countries.
- macOS and “iPhone” are registered trademarks and/or trademarks of Apple Inc. in the U.S. and other countries.
- “PlayStation”, “PS5” and “PS4” are registered trademarks or trademarks of Sony Interactive Entertainment Inc.
- Steam, Steam Deck are registered trademark of Valve Corporation in the U.S. and/or other countries.
- All other system names and product names mentioned in these operating instructions are the trademarks or registered trademarks of their respective development companies.
™ and ® are not mentioned in each case in these instructions.

LIMITED WARRANTY

United States and Canada only –
3 years

Nextorage Corporation (“Nextorage”), solely for purchases made in the United States and Canada, warrants this product against defects in material or workmanship for the original owner and any subsequent end user owner(s) (“You” or “Your”) for the time period set forth above as set forth herein.

Pursuant to this Limited Warranty, Nextorage will, at its option, i) replace the product with a new or recertified/ refurbished product of the same (or similar) model ii) refund the purchase price upon confirmation of Your receipt or purchase record at the online store or retailer where You purchased the product. For purposes of this Limited Warranty, “recertified” or “refurbished” means a product or part that has been returned to its original specifications. In the event of a defect, these are Your exclusive remedies. Nextorage does not warrant that the operation of the product will be uninterrupted or error-free.

Term: For the time period set forth above from the original date of purchase of the product from the online store or retailer authorized by Nextorage to sell the product.

This Limited Warranty covers only the hardware components packaged with the product. It does not cover separate accessories, technical assistance for hardware or software usage and it does not cover any software products whether or not contained in the product, and other included content; any such software or other included content is provided “AS IS” unless expressly provided for in a separate written agreement.

In order to receive warranty service, the product must be returned according to the procedures of the online store where it was purchased. To obtain warranty service, please contact the customer service department of the online store where You purchased the product. Use of Your Personal Information. If You obtain service under this Limited Warranty, You authorize Nextorage to store, use and process information about the service provided to You and Your contact information (including Your name, phone number, address, and e-mail address). Nextorage may use this information to perform service under this Limited Warranty in accordance with its Privacy Policy, which can be found here: <https://www.nextorage.net/en/privacy/>

Loss of Data: Nextorage cannot guarantee that it will be able to refund or exchange any product under this Limited Warranty without risk to or loss of software or data. It is Your responsibility to remove or backup any removable media or parts, data, software or other materials You may have stored or preserved on Your product. It is likely that any media or parts, data, software, or other materials (like pictures, music, videos, etc.) will be lost or reformatted during service and Nextorage will not be responsible for any such damage or loss.

Refund/Replacement Warranty: This Limited Warranty shall apply to any replacement, recertified or refurbished product for the remainder of the original Limited Warranty period or for ninety (90) days from the replacement, whichever is longer. Any product replaced under this Limited Warranty will become the property of Nextorage. Any replacement recertified or refurbished product provided under this Limited Warranty may, at Nextorage's option, vary in color and/or cosmetic design from the

original product and may not include any original engraving or similar customization/personalization.

Exceptions: Nextorage is not responsible for, and this Limited Warranty does not cover, any damage arising from a failure to operate the product within its intended uses, or otherwise follow the owner's manual and safety instructions relating to the product's use and installation. Nextorage is not responsible for any labor costs You may incur relating to service from service providers other than from an online store's Customer Service where the product was purchased. This Limited Warranty only covers product issues caused by defects in material or workmanship during ordinary consumer use. This Limited Warranty does not cover products purchased from sources other than authorized retailers or authorized online stores, or issues due to: (i) outdoor exposure and other acts of nature; (ii) power surges; (iii) accidental damage; (iv) abuse; (v) limitations of technology; (vi) cosmetic damage; (vii) contact with liquid, heat, humidity or perspiration, sand, smoke, or foreign materials; (viii) damage, malfunction and/or failure to the product resulting from use of parts or supplies not sold or authorized by Nextorage; (ix) damage, malfunction and/or failure to the product resulting from servicing not authorized or performed by Nextorage; (x) computer or internet viruses, bugs, worms, or Trojan Horses; (xi) malfunctions due to peripherals/accessories; (xii) modifications of or to any part of the product, including "rooting" or other modifications to control the behavior of the product or any factory installed operating system; (xiii) use of the product with constant or repetitive recording applications such as drive recorders, surveillance cameras, server applications, and constant playback applications such as digital signage, or industrial applications; or (xiv) any

product where the factory-applied serial number has been altered or removed from the product.

LIMITATION ON DAMAGES: Nextorage SHALL NOT BE LIABLE FOR ANY INCIDENTAL OR CONSEQUENTIAL DAMAGES FOR BREACH OF ANY EXPRESS OR IMPLIED WARRANTY OR CONDITION ON THIS PRODUCT. NOR SHALL RECOVERY OF ANY KIND AGAINST Nextorage BE GREATER THAN THE ORIGINAL PURCHASE PRICE OF THE PRODUCT FROM Nextorage OR AN AUTHORIZED ONLINE SHOP.

DURATION OF IMPLIED WARRANTIES OR CONDITIONS: EXCEPT TO THE EXTENT PROHIBITED BY APPLICABLE LAW, ANY IMPLIED WARRANTY OF MERCHANTABILITY OR FITNESS FOR A PARTICULAR PURPOSE ON THIS PRODUCT IS LIMITED IN DURATION TO THE DURATION OF THIS LIMITED WARRANTY.

Some jurisdictions do not allow the exclusion or limitation of incidental or consequential damages, or allow limitations on how long an implied warranty lasts, so the above limitations or exclusions may not apply to You. This Limited Warranty gives You specific legal rights and You may have other rights which vary from jurisdiction to jurisdiction.

For purchases made in the U.S.: Read the following Dispute Resolution/ Arbitration provision carefully. It details Your rights and instructions should a dispute related to the product arise.

What Happens If We Have A Dispute: Should a dispute or claim arise related to the product, Your purchase and/or use of the product, the terms of this Limited Warranty, or any service provided under the terms of this Limited Warranty (including any repair or replacement) ("Dispute"), You and Nextorage agree that the **Dispute**

shall be resolved exclusively through binding arbitration. YOU UNDERSTAND AND ACKNOWLEDGE THAT BY AGREEING TO ARBITRATION, YOU ARE GIVING UP THE RIGHT TO LITIGATE (OR PARTICIPATE IN AS A PARTY OR CLASS MEMBER) IN ANY DISPUTES IN COURT. You also agree that ANY DISPUTE RESOLUTION PROCEEDING WILL ONLY CONSIDER YOUR INDIVIDUAL CLAIMS, AND BOTH PARTIES AGREE NOT TO HAVE ANY DISPUTE HEARD AS A CLASS ACTION, REPRESENTATIVE ACTION, CONSOLIDATED ACTION, OR PRIVATE ATTORNEY GENERAL ACTION. Despite the above, You have the right to litigate any Dispute on an individual basis in small claims court or other similar court of limited jurisdiction, to the extent the amount at issue does not exceed \$15,000, and as long as such court has proper jurisdiction and all other requirements (including the amount in controversy) are satisfied.

Arbitration Instructions. To begin Arbitration, either You or Nextorage must make a written demand to the other for arbitration. The Arbitration will take place before a single arbitrator. The arbitration will be administered in keeping with the Expedited Procedures of the Commercial Arbitration Rules and the Supplementary Proceedings for Consumer-Related disputes ("Rules") of the American Arbitration Association ("AAA"), when applicable and in effect when the claim is filed. You may get a copy of AAA's Rules by contacting AAA at (800) 778-7879 or visiting www.adr.org. The filing fees to begin and carry out arbitration will be shared between You and Nextorage, but in no event shall Your fees ever exceed the amount allowable by the special rules for Consumers Disputes provided for by AAA, at which point Nextorage will cover all additional administrative fees and expenses. This does not prohibit the Arbitrator from giving the winning party their fees and

expenses of the arbitration when appropriate pursuant to the Rules. Unless You and Nextorage agree differently, the arbitration will take place in the county and state where You live, and applicable federal or state law shall govern the substance of any Dispute during the arbitration. However, the Federal Arbitration Act, 9 U.S.C. § 1, et seq., will govern the arbitration itself and not any state law on arbitration. The Arbitrator's decision will be binding and final, except for a limited right of appeal under the Federal Arbitration Act.

Opt-Out Instructions. IF YOU DO NOT WISH TO BE BOUND BY THE BINDING ARBITRATION PROVISION, THEN: (1)

You must notify Nextorage in writing within 30 days of the date that You purchased the product; (2) Your written notification must be mailed to Nextorage Corporation, Kawasaki-ekimae Tower Riverk 9F 12-1 Ekimaehoncho, Kawasaki-ku Kawasaki city Kanagawa 210-0007 Japan. AND (3) Your written notification must include (a) Your NAME, (b) Your ADDRESS, (c) the DATE You purchased the product, and (d) a clear statement that "YOU DO NOT WISH TO RESOLVE DISPUTES WITH Nextorage THROUGH ARBITRATION AND/OR BE BOUND BY THE CLASS ACTION WAIVER"

Opting out of this dispute resolution procedure will not affect the coverage of the Limited Warranty in any way, and You will continue to enjoy the benefits of the limited warranty.

For the countries other than U.S.A. and Canada - 3 years*

* Warranty and product support valid for 3 years from the original date of purchase.

Nextorage Corporation ("Nextorage"), warrants this product against defects in material or workmanship for the original owner and any subsequent end user owner(s) ("You" or "Your") for the time period set forth above as set forth herein.

If this product is not functioning under the conditions and guidelines presented in the instruction manual, Nextorage will repair the product or replace it with an equivalent product, free of charge. Nextorage may, at its option, refund the product purchase price instead of repairing/replacing the product. Nextorage will take no responsibility or liability for any data loss/damage arising as a result of any defect or damage to the products. This warranty is valid only within the country/region where this product was originally purchased.

In order to receive warranty service, the product must be returned according to the procedures of the store where it was purchased. To obtain warranty service, please contact the customer service department of the store where You purchased the product. Use of Your Personal Information. If You obtain service under this Limited Warranty, You authorize Nextorage to store, use and process information about the service provided to You and Your contact information (including Your name, phone number, address, and e-mail address). Nextorage may use this information to perform service under this Limited Warranty in accordance with its Privacy Policy, which can be found here: <https://www.nextorage.net/en/privacy/>

Exceptions: Nextorage is not responsible for, and this Limited Warranty does not cover, any damage arising from a failure to operate the product within its intended uses, or otherwise follow the owner's manual and safety instructions relating to the product's use and installation. Nextorage is not responsible for any labor costs You may incur relating to service from service providers other than from an online store's Customer Service where the product was purchased. This Limited Warranty only covers product issues caused by effects in material or workmanship during ordinary consumer use. This Limited Warranty does not cover products purchased from sources other than authorized retailers or authorized online stores, or issues due to: (i) outdoor exposure and other acts of nature; (ii) power surges; (iii) accidental damage; (iv) abuse; (v) limitations of technology; (vi) cosmetic damage; (vii) contact with liquid, heat, humidity or perspiration, sand, smoke, or foreign materials; (viii) damage, malfunction and/or failure to the product resulting from use of parts or supplies not sold or authorized by Nextorage; (ix) damage, malfunction and/or failure to the product resulting from servicing not authorized or performed by Nextorage; (x) computer or internet viruses, bugs, worms, or Trojan Horses; (xi) malfunctions due to peripherals/accessories; (xii) modifications of or to any part of the product, including "rooting" or other modifications to control the behavior of the product or any factory installed operating system; (xiii) use of the product with constant or repetitive recording applications such as drive recorders, surveillance cameras, server applications, and constant playback applications such as digital signage, or industrial applications; or (xiv) any product where the factory-applied serial number has been altered or removed from the product.

For the Customers in the U.S.A

NOT APPLICABLE IN CANADA, INCLUDING IN THE PROVINCE OF QUEBEC
(POUR LES CONSOMMATEURS AUX ÉTATS-UNIS. NON APPLICABLE AU CANADA, Y COMPRIS LA PROVINCE DE QUÉBEC)

CAUTION

You are cautioned that any changes or modifications not expressly approved in this manual could void your authority to operate this equipment.

Notes:

- This equipment has been tested and found to comply with the limits for a Class B digital device, pursuant to Part 15 of the FCC Rules. These limits are designed to provide reasonable protection against harmful interference in a residential installation. This equipment generates, uses, and can radiate radio frequency energy and, if not installed and used in accordance with the instructions, may cause harmful interference to radio communications. However, there is no guarantee that interference will not occur in a particular installation. If this equipment does cause harmful interference to radio or television reception, which can be determined by turning the equipment off and on, the user is encouraged to try to correct the interference by one or more of the following measures:
 - Reorient or relocate the receiving antenna.
 - Increase the separation between the equipment and receiver.
 - Connect the equipment into an outlet on a circuit different from that to which the receiver is connected.

- Consult the dealer or an experienced radio/TV technician for help.

The information below is for the FCC related matters only.

Supplier's Declaration of Conformity
Trade Name: Nextorage
Model: NX-P2SExTB (x: alphanumeric character such as 1,2,..., A,B,...)
Responsible Party: Violette Engineering Corporation
Address: 313 Park Avenue Suite 300, Falls Church, VA 22046 USA
Mail: info@violetteeengineering.com

For the Customers in Europe



**Disposal of old electrical & electronic equipment
(applicable in the European Union and other countries with separate collection systems)**

This symbol on the product or on its packaging indicates that this product shall not be treated as household waste. Instead it shall be handed over to the appropriate collection point for the recycling of electrical and electronic equipment. By ensuring that this product is disposed of correctly, you will help to prevent potential negative consequences for the environment and human health, which could be caused by inappropriate waste handling of this product. The recycling of materials will help to conserve natural resources. For more detailed information about recycling of this product, please contact your local Civic Office, your household waste disposal service or the shop where you purchased the product.

This product has been manufactured by or on behalf of Nextorage Corporation.

EU/UK Importer of record: Nextorage Corporation, Kawasaki-eki-mae Tower Riverk 9F, 12-1, Ekimaehoncho, Kawasaki-ku, Kawasaki City, Kanagawa 210-0007 Japan.

Related to product compliance in Europe should be sent to the manufacturer's authorized representative, 24hour Solutions B.V., Van Nelleweg 1, 3044 BC Rotterdam, The Netherlands.

Related to product compliance in the UK should be sent to the manufacturer's authorized representative, 24hour Solutions Ltd. 15 Beaufort Court, Admirals Way, Canary Wharf, London, E14 9XL United Kingdom.

Manufacturer: Nextorage Corporation

Attention :

Tenir hors de portée des enfants. En cas d'ingestion, consulter immédiatement un médecin.

Afin de réduire les risques d'incendie ou de décharge électrique, n'exposez pas cet appareil à la pluie ou à l'humidité.

Pour éviter toute électrocution, ne pas ouvrir le boîtier. Confier l'entretien à un technicien qualifié uniquement.

Veuillez lire attentivement ce manuel d'instructions pour garantir une utilisation sûre du produit.

Exigences de l'environnement d'exploitation

- Veuillez consulter la dernière liste de compatibilité à l'URL suivante : <https://www.nextorage.net/en/compatibility/>
- Le fonctionnement n'est pas garanti pour tous les périphériques.

Lors de l'utilisation de cet appareil sur un PC (y compris les appareils de jeu portables de base de Windows)

Installation

1. Branchez le câble USB à un port USB de cet appareil.
 2. Branchez le câble USB à un port USB de l'ordinateur.
- Soyez prudent lorsque vous manipulez cet appareil après une utilisation ou un accès prolongé car la surface risque d'être chaude.
 - Si cet appareil n'est pas reconnu par le PC ou l'appareil hôte utilisé, retirez l'appareil, arrêtez ou redémarrez votre PC ou appareil hôte et essayez de rebrancher cet appareil.

- Le témoin LED clignote pendant le transfert de données. Ne retirez pas cet appareil tant que le témoin clignote.

Débranchement de cet appareil du PC

Cette section indique comment débrancher cet appareil du PC lorsque le PC est allumé.

Utilisateurs de PC Windows

1. Cliquez sur « Retirer le périphérique en toute sécurité et éjecter le média » dans la zone de notification dans le coin inférieur droit du bureau.
Cet appareil actuellement raccordé au PC apparaît sur l'écran.
2. Cliquez sur cet appareil.
3. Attendez que le message « Safe to Remove Hardware » apparaisse, puis débranchez le câble USB du PC.

Utilisateurs de macOS

1. Tirez l'icône de cet appareil sur le bureau et déposez-la dans la [Corbeille].
2. Une fois que l'icône a disparu du bureau, débranchez le câble USB du PC.

Logiciel fourni (Memory Card File Rescue)

* Disponible pour NX-P2SE1TB, NX-P2SE2TB.

Protégez vos précieuses photos, vidéos et données importantes. Ce logiciel récupère autant que possible les données enregistrées lorsqu'il n'est plus possible de les lire ou lorsqu'elles ont été supprimées accidentellement. Le taux de récupération est amélioré par notre algorithme original.

Téléchargez et installez sur votre PC la version la plus récente à partir de l'adresse URL suivante
<https://www.nextorage.net/en/mcfr/>

* Pour plus de détails, veuillez vous reporter à la page Web ci-dessus.

* Les données de jeu, les fichiers de musique et vidéo nécessitant une protection des droits d'auteur ne sont pas pris en charge.

Utilisation via connexion à la PlayStation 5

Formatage de cet appareil en tant que stockage étendu USB

Avant d'utiliser cet appareil comme stockage étendu USB d'une console PS5 pour la première fois, formatez-le à l'aide de la procédure suivante.

Remarques

- Une fois cet appareil formaté, les données sauvegardées sur l'appareil seront supprimées. Effectuez une copie de sauvegarde si nécessaire.
- Ne débranchez jamais le câble USB et n'éteignez jamais la console PS5 pendant le formatage. Cela pourrait entraîner une défaillance.

1. **Branchez cet appareil à un port USB de votre console PS5.**
2. **Depuis l'écran d'accueil, allez dans [Paramètres] > [Stockage] > [Stockage étendu USB].**
3. **Sélectionnez « Stockage portable » (cet appareil) parmi les périphériques affichés.**
4. **Sélectionnez [Formater en tant que stockage étendu USB].**

Déplacement des données entre l'appareil et le stockage de la console PS5

Vous pouvez déplacer des données sauvegardées entre cet appareil et le stockage de la console PS5.

1. **Sélectionnez les données à déplacer de la [Bibliothèque de jeux], puis appuyez sur la touche Options de la manette.**
2. **Sélectionnez [Déplacer des jeux et applications] > [Déplacer].**
Si le stockage SSD M.2 et le stockage étendu USB sont connectés, sélectionnez l'onglet [Éléments que vous pouvez déplacer vers un stockage étendu USB].

Remarques

- Il est impossible de jouer aux jeux PS5 qui ne sont pas sauvegardés sur le stockage de votre console PS5. Pour y jouer, copiez les données du jeu de votre stockage étendu USB vers le stockage de votre console PS5. Les jeux portant l'étiquette [Stockage étendu USB] dans l'onglet [Votre collection] de la [Bibliothèque de jeux] sont uniquement sauvegardés sur le stockage étendu USB. Sélectionnez le jeu à copier, appuyez sur la touche Options, puis sélectionnez [Copier].
- Vous pouvez jouer à des jeux PS4 directement depuis le stockage étendu USB.

Pour télécharger automatiquement les jeux PS4 sur cet appareil

Les jeux PS4 peuvent être installés directement sur le stockage étendu USB.

Depuis l'écran d'accueil, allez dans [Paramètres] > [Stockage] > [Emplacement d'installation], puis définissez l'emplacement d'installation.

Suppression des données de cet appareil

Si des données ne vont pas être utilisées, supprimez-les à l'aide de la procédure suivante.

1. Depuis l'écran d'accueil, allez dans [Paramètres] > [Stockage].
2. Sélectionnez [Stockage étendu USB] > [Jeux et applications].
3. Sélectionnez l'onglet [Supprimer un contenu].
4. Sélectionnez les données à supprimer, puis sélectionnez [Supprimer].

Retrait de cet appareil

Avant de retirer cet appareil, assurez-vous que votre console PS5 est éteinte.

Si vous souhaitez retirer cet appareil tandis que votre console PS5 est allumée, effectuez le retrait à l'aide de la procédure suivante.

1. Sélectionnez [Paramètres] > [Stockage] > [Stockage étendu USB] > [Retirer en toute sécurité de la PS5].
2. Débranchez cet appareil de votre console PS5.

Pour utiliser cet appareil à nouveau, branchez-le à un port USB situé à l'arrière de votre console PS5.

Formatage de cet appareil (retrait ou réinitialisation) sur une console PS5

Vous pouvez formater le lecteur lorsque vous ne souhaitez plus utiliser cet appareil en tant que stockage étendu USB pour votre console PS5.

Remarques

- Une fois le lecteur formaté, toutes les données sauvegardées sur cet appareil seront effacées. Effectuez

une copie de sauvegarde si nécessaire.

- Ne débranchez jamais le câble USB et n'éteignez jamais la console PS5 pendant le formatage. Cela pourrait entraîner une défaillance.

1. Allez dans [Paramètres] > [Stockage] > [Stockage étendu USB].
2. Sélectionnez [...] (Plus) > [Formater en exFAT].

Utilisation via connexion à la PlayStation 4

Formatage de cet appareil en tant que stockage étendu

Avant d'utiliser cet appareil pour la première fois comme stockage étendu d'un système PS4, formatez-le à l'aide de la procédure suivante.

Remarques

- Une fois cet appareil formaté, les données sauvegardées sur cet appareil seront supprimées. Effectuez une copie de sauvegarde si nécessaire.
- Ne débranchez jamais le câble USB et n'éteignez jamais le système PS4 pendant le formatage. Cela pourrait entraîner une défaillance.

1. Branchez cet appareil à un port USB de votre système PS4.
2. Depuis l'écran d'accueil, allez dans [Paramètres] > [Périphériques] > [Périphériques de stockage USB].
3. Sélectionnez « Stockage portable » (cet appareil) parmi les périphériques affichés.
4. Sélectionnez [Formater en tant que stockage étendu].

Changement d'emplacement d'installation

Pour changer l'emplacement d'installation de vos jeux, définissez l'emplacement où vous souhaitez les sauvegarder à l'aide de la procédure suivante.

Remarques

Vous ne pouvez pas changer l'emplacement d'installation pendant le téléchargement d'un jeu.

1. Depuis l'écran d'accueil, allez dans [Paramètres] > [Stockage], puis appuyez sur la touche **OPTIONS** de la manette.
2. Sélectionnez [Emplacement d'installation de l'application] > [Stockage étendu].

Déplacement des données entre l'appareil et le stockage du système PS4

Vous pouvez déplacer des données sauvegardées entre cet appareil et le stockage du système PS4.

Remarques

- Si les données d'un même jeu sont sauvegardées à la fois sur le stockage du système et le stockage étendu, ce dernier ne peut pas être utilisé, sauf si les données de l'un des stockages sont supprimées.
 - Vous pouvez installer des extensions sur le stockage étendu, même si les données relatives au jeu sont sauvegardées sur le stockage du système.
1. Depuis l'écran d'accueil, allez dans [Paramètres] > [Stockage].
 2. Sélectionnez le stockage où sont sauvegardées les données à déplacer, puis sélectionnez [Applications].

3. Appuyez sur la touche **OPTIONS** puis sélectionnez [Déplacer vers le stockage étendu] ou [Déplacer vers le stockage système].
4. Cochez les données que vous souhaitez déplacer, puis sélectionnez [Déplacer].

Retrait de cet appareil

Avant de retirer cet appareil, assurez-vous que votre système PS4 est éteint.

Si vous souhaitez retirer cet appareil tandis que votre système PS4 est allumé, utilisez l'une des méthodes suivantes.

- Depuis le menu rapide, sélectionnez [Son/Périphériques] > [Arrêter l'utilisation du stockage étendu].
- Sélectionnez cet appareil dans [Paramètres] > [Périphériques] > [Périphériques de stockage USB], puis sélectionnez [Ne plus utiliser ce stockage étendu].

Pour utiliser cet appareil à nouveau, branchez-le à un port USB situé à l'arrière de votre système PS4.

La méthode pour connecter la PlayStation a été confirmée en avril 2023. Pour les détails, consultez la page d'assistance PlayStation officielle.

Utilisation en se connectant à un Steam Deck

Remarques

Ces instructions sont basées sur les paramètres d'usine du Steam Deck.

Connexion de l'appareil

1. Connectez le câble USB au port USB de cet appareil.
2. Connectez le câble USB à un port USB du Steam Deck.

Formatage de l'appareil en tant que stockage USB étendu

Avant d'utiliser pour la première fois cet appareil comme stockage USB étendu d'une console Steam Deck, formatez-le selon la procédure suivante.

Remarques

- Lorsque cet appareil est formaté, les données enregistrées sur l'appareil sont supprimées. Faites une sauvegarde si nécessaire.
- Ne débranchez jamais le câble USB et n'éteignez jamais votre console Steam Deck pendant le formatage. Cela risquerait d'entraîner une panne.
- Lorsque cet appareil est formaté, il peut ne pas s'utiliser pour d'autres appareils que le Steam Deck.

1. Appuyez sur la touche [STEAM] du Steam Deck.
2. Dans le menu Steam Deck, sélectionnez [Paramètres] > [Stockage].
3. Dans le menu [Stockage], sélectionnez ce produit, un message indiquant [Pour utiliser ce périphérique avec Steam Deck, il doit d'abord être formaté. Appuyez sur  pour formater ce périphérique.] apparaît. Appuyez ensuite sur la touche [Y].
4. Procédez au formatage de l'appareil en suivant les instructions à l'écran.

Installation des jeux

1. Appuyez sur la touche [STEAM] du Steam Deck.
2. Dans le menu Steam Deck, sélectionnez [Bibliothèque] et choisissez le jeu à installer.
3. Sélectionnez [Installer].
4. Sur l'écran, sélectionnez ce produit comme destination d'installation et suivez les instructions à l'écran.

Déplacement de données entre cet appareil et d'autres appareils de mémoire

Vous pouvez déplacer des données sauvegardées entre cet appareil, le stockage de la console Steam Deck et la carte microSD.

1. Appuyez sur la touche [STEAM] du Steam Deck.
2. Accédez au menu Steam Deck et sélectionnez [Paramètres] > [Stockage].
3. Sélectionnez le jeu que vous souhaitez déplacer de son emplacement de stockage et appuyez sur la touche [Y]. Vous pouvez également toucher l'écran à l'endroit où il est indiqué [ Déplacer le contenu].
4. Dans le menu contextuel, sélectionnez l'emplacement où vous souhaitez déplacer le jeu, puis appuyez sur l'option [Déplacer].

Suppression des données de jeu sur cet appareil

Si des données ne seront pas utilisées, supprimez-les en suivant la procédure suivante.

1. Appuyez sur la touche [STEAM] du Steam Deck.
2. Dans le menu Steam Deck, sélectionnez [Paramètres] > [Stockage].

3. Dans le menu [Stockage], sélectionnez ce produit, sélectionnez le jeu que vous souhaitez supprimer et appuyez sur la touche [X]. Vous pouvez également sélectionner sur l'écran [X Désinstaller].
4. Une fenêtre de confirmation apparaîtra sur votre écran, sélectionnez l'option [Désinstaller].

Retrait de l'appareil

Avant de retirer cet appareil, assurez-vous que votre console Steam Deck est éteinte.

Si vous souhaitez retirer cet appareil alors que votre console Steam Deck est allumée, retirez-la en suivant la procédure suivante.

1. Appuyez sur la touche [STEAM] du Steam Deck.
2. Dans le menu Steam Deck, sélectionnez [Paramètres] > [Stockage].
3. Dans le menu [Stockage], sélectionnez ce produit et appuyez sur la touche [Y]. Vous pouvez également sélectionner sur l'écran [Y Options].
4. Dans le menu contextuel, sélectionnez l'option [Éjecter le périphérique].
5. Retirez l'appareil du Steam Deck.

Lorsque vous souhaitez réutiliser cet appareil, connectez-le à un port USB du Steam Deck.

Formatage de cet appareil

Vous pouvez formater le périphérique lorsque vous ne souhaitez plus utiliser cet appareil comme périphérique de stockage USB étendu pour votre console Steam Deck.

Remarques

- Lorsque vous formatez le périphérique, toutes les données enregistrées sur cet appareil sont effacées. Faites une sauvegarde si nécessaire.
- Ne débranchez jamais le câble USB et n'éteignez jamais votre console Steam Deck pendant le formatage. Cela risquerait d'entraîner une panne.
- Lorsque cet appareil est formaté, il peut ne pas s'utiliser pour d'autres appareils que le Steam Deck.

1. Appuyez sur la touche [STEAM] du Steam Deck.
2. Dans le menu Steam Deck, sélectionnez [Paramètres] > [Stockage].
3. Dans le menu [Stockage], sélectionnez ce produit et appuyez sur la touche [Y]. Vous pouvez également sélectionner sur l'écran [Y Options].
4. Dans le menu contextuel, sélectionnez [Formater le périphérique].
5. Procédez au formatage de l'appareil en suivant les instructions à l'écran.

Utilisation en se connectant à un iPhone

Fonctions par dispositifs compatibles

Les fonctions disponibles peuvent varier en fonction du dispositif. Veuillez consulter le tableau ci-dessous.

Dispositif	Fonction		
	A	B	C
iPhone 15/ iPhone 15 Plus	○	○	—
iPhone 15 Pro/ iPhone 15 Pro Max	○	○	○

Dispositif	Fonction		
	A	B	C
iPhone 16/ iPhone 16 Plus	○	○	—
iPhone 16 Pro/ iPhone 16 Pro Max	○	○	△

Fonction

A : Vérification des données de cet appareil

B : Copie de données du stockage interne vers cet appareil

C : Enregistrement direct des vidéos dans cet appareil

○ : Pris en charge

△ : Seuls certains modes sont pris en charge

— : L'iPhone ne possède pas la fonction

* Pour plus d'informations, veuillez vous reporter à l'URL suivante.
<https://www.nextorage.net/en/support/compatibility/>

Connexion de l'appareil

À l'aide du câble USB de cet appareil, connectez l'iPhone et l'appareil.

Vérification des données de cet appareil

1. Sélectionnez l'application [Fichiers].
2. Sélectionnez [Explorer].
3. Sélectionnez cet appareil dans le menu [Emplacements].
4. Une fois ouvert, vous pouvez vérifier le contenu de cet appareil.

Copie de données du stockage interne vers cet appareil

Déplacement des données de l'application [Photos]

1. Sélectionnez l'application [Photos].

2. Sélectionnez l'image ou la vidéo que vous souhaitez copier.
3. Sélectionnez l'icône d'action [] dans la partie inférieure gauche de l'écran.
4. Sélectionnez l'option [Enregistrer dans Fichiers].
5. Sélectionnez [Explorer].
Sélectionnez cet appareil dans le menu [Emplacements].
* Si vous ne trouvez pas [Explorer] sur votre écran, appuyez sur [>] en haut à gauche de l'écran pour revenir à [Explorer].
6. Sélectionnez le dossier dans lequel copier le fichier.
7. Appuyez sur la touche [Enregistrer] dans le coin supérieur droit.

À l'étape 4, vous pouvez enregistrer directement sans sélectionner de dossier après avoir appuyé sur la touche [Enregistrer] dans le coin supérieur droit.

Déplacement de données à partir de l'application [Fichiers]

1. Sélectionnez l'application [Fichiers].
2. Dans le menu [Explorer], sélectionnez les données à déplacer.
3. Dans la partie inférieure gauche de l'écran, sélectionnez l'icône d'action [].
4. Sélectionnez l'option [Copier] et sélectionnez l'action [OK].
Revenez au menu [Explorer], sélectionnez cet appareil dans les [Emplacements].
5. Sélectionnez le dossier dans lequel déplacer les fichiers.
6. Appuyez longuement à l'intérieur de l'écran et sélectionnez [Coller] dans le menu contextuel.

Enregistrement direct des vidéos dans cet appareil

1. Sélectionnez l'application [Appareil photo].
2. Sélectionnez [Vidéo].
3. Dans le coin supérieur gauche, vérifiez que l'option [ProResHDR] est activée.

Si l'option [ProResHDR] est précédée de [\], les vidéos seront enregistrées directement dans la mémoire de l'iPhone. Appuyez sur l'option pour activer ou désactiver la sauvegarde directe dans l'appareil.

Utilisation de l'attache auto-agrippante, fixation sur l'appareil mobile (disponible uniquement sur le SSD portable série G)

Vous pouvez utiliser le jeu d'attaches auto-agrippantes pour fixer cet appareil à votre smartphone ou à votre PC de jeu portable.

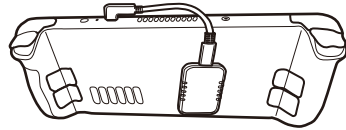

- Sous votre considération, utilisez environ 1 à 3 jeux.
- Enlevez la saleté et les autres contaminations de la surface de fixation, fixez les attaches une fois la surface sèche. (Référez-vous à la section « Manipulation de l'appareil »)
- Lorsque vous les fixez, essayez de ne pas toucher avec vos doigts la surface collée de l'attache. Cela risquerait de réduire le pouvoir adhésif de la colle.
- Lors de la fixation de ce produit, ne le placez pas au-dessus des orifices d'aération de vos appareils. Placez-le également sur une surface plane.

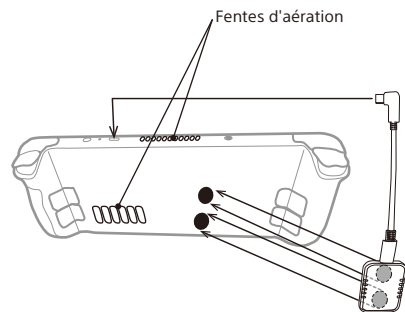

- Lors du retrait de l'attache, la face collée de l'attache peut également se détacher. Si le côté collé est

décollé, veuillez remplacer le morceau décollé par un nouveau. Si vous prévoyez de détacher fréquemment votre appareil, le fait de placer les attaches légèrement en retrait peut faciliter le détachement de l'appareil.

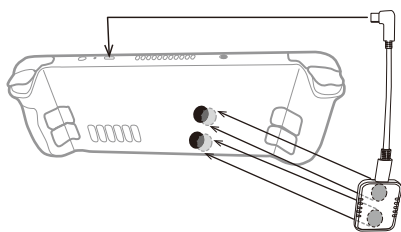

- En cas de détérioration, remplacez les attaches par un nouveau jeu.
- La face agrippante des attaches (face rigide) ou la face collée des attaches peut se fixer facilement à vos vêtements ou à des tissus. Veuillez manipuler avec précaution.

Nextorage n'est pas responsable des problèmes causés par une mauvaise fixation ou d'autres problèmes causés par l'utilisation des attaches auto-agrippantes qui entraînent des dommages ou la perte du produit. Nous vous remercions de votre compréhension.

Précautions d'utilisation

Cet appareil est un instrument de précision. Les données sauvegardées peuvent être perdues à la suite d'une panne. Pour vous protéger contre toute panne, sauvegardez régulièrement les données de cet appareil sur un autre support. Nextorage ne peut en aucun cas réparer, restaurer les données enregistrées ou en restituer des copies.

De plus, Nextorage décline toute responsabilité quant aux dommages ou pertes des données enregistrées, quelle qu'en soit la cause.

- Notez les points suivants si d'autres dispositifs USB sont utilisés lorsque cet appareil est raccordé à un autre appareil.
 - La vitesse de transfert de cet appareil peut être ralentie.
 - Vous ne pourrez peut-être pas utiliser cet appareil s'il est raccordé à un autre appareil par un concentrateur USB. Le cas échéant, raccordez cet appareil directement au port USB de l'autre appareil
- Ne raccordez pas cet appareil avec un câble USB inadéquat, car la prise pourrait être endommagée.
- Ne débranchez pas cet appareil de l'autre appareil pendant l'inscription, la lecture ou la suppression de données. Ne frappez pas, ne pliez pas, ne laissez pas tomber, ne mouillez pas et n'exercez pas de force excessive sur cet appareil. Ceci pourrait altérer les données.
- Si cet appareil est encore raccordé au PC dans les situations suivantes, le PC risque de ne pas fonctionner correctement.
 - Lorsque vous démarrez ou redémarrez le PC.
 - Lorsque le PC se met en veille ou en hibernation, ou revient de l'une

ou l'autre.

Débranchez cet appareil du PC avant d'effectuer ces opérations.

- Il est fortement recommandé de sauvegarder régulièrement les données inscrites sur cet appareil.
- La couverture de garantie de ce produit se limite au disque SSD externe lui-même, lors d'une utilisation normale respectant les directives du présent mode d'emploi avec les accessoires inclus avec cet appareil et avec un des systèmes d'exploitation mentionnés ou recommandés. Les services offerts par la société, par exemple l'assistance à l'utilisateur, sont également limités par ces conditions.
- Les données du SSD peuvent ne pas être complètement effacées par le formatage ou la suppression à l'aide des fonctions de votre équipement. Lors du transfert ou de la mise au rebut du SSD, il vous incombe de prendre une mesure pour les données, par exemple en utilisant un logiciel spécial d'effacement des données ou en détruisant physiquement le SSD.

Nextorage décline toute responsabilité en cas d'endommagement ou de perte des données enregistrées.

Manipulation de cet appareil

- N'utilisez pas et ne rangez pas cet appareil aux endroits suivants. Sinon, cet appareil ne fonctionnera pas correctement.
 - Endroit extrêmement chaud, froid ou humide
Ne laissez jamais cet appareil exposé à une température élevée, comme en plein soleil, près d'un appareil de chauffage ou à l'intérieur d'une voiture, toutes vitres closes. Sinon, il risque de ne plus fonctionner ou de se déformer.
 - Endroit mal ventilé

– Endroit poussiéreux ou humide

Haute température de cet appareil

Lorsque vous utilisez cet appareil, son coffret devient chaud. Ceci est normal. Selon l'état de fonctionnement, sa température peut monter jusqu'à 40 °C, voire plus. Il est possible de se brûler si l'on touche trop longtemps le coffret dans cet état.

Pour plus d'informations sur le fonctionnement et l'assistance, reportez-vous à l'URL suivante. <https://www.nextorage.net/en/support/>

Spécifications

Interface*1

USB 10Gbps

USB 20Gbps

Dimensions (Environ)

Cet appareil uniquement :

66 mm × 9 mm × 40 mm

(2 5/8 po. × 3/8 po. × 1 5/8 po.)

(L × H × P, hors parties saillantes)

Environnement d'exploitation

Température :

0 °C à 40 °C (32 °F à 104 °F)

(sans condensation)

Environnement d'entreposage

Température :

-20 °C à +60 °C (-4 °F à +140 °F)

(sans condensation)

Éléments inclus :

SSD portable NX-P2SE :

Câble USB Type-C à USB Type-C

(30 cm) (1)

Câble USB Type-C à USB Standard-A

(30 cm) (1)

Housse de transport (1)

SSD portable NX-P2SE série G :

Câble USB Type-C - Câble à gaine USB Type-C L (8 cm) (1)

Jeux d'attaches auto-agrippantes (12)*2

*1 Pour connecter via USB 10Gbps, USB 20Gbps, cet appareil doit être utilisé avec des périphériques compatibles

SuperSpeed USB 10Gbps (USB 3.2 Gen 2), SuperSpeed USB 20Gbps (USB 3.2 Gen 2x2).

*2 Veuillez noter que la garantie ne couvre pas les attaches auto-agrippantes.

La conception et les spécifications sont sujettes à modification sans préavis.

Marques commerciales

- USB Type-C® et USB-C® sont des marques commerciales de USB Implementers Forum.
- Windows est une marque déposée et/ou des marques commerciales de Microsoft Corporation aux États-Unis et/ou dans d'autres pays.
- macOS et « iPhone » sont des marques déposées et/ou des marques commerciales d'Apple Inc. aux États-Unis et dans d'autres pays.
- « PlayStation », « PS5 » et « PS4 » sont des marques déposées ou des marques commerciales de Sony Interactive Entertainment Inc.
- « Steam » et le « Steam Deck » sont des marques commerciales et/ou des marques déposées de Valve Corporation aux États-Unis et/ou dans d'autres pays.
- Tous les autres noms de systèmes et de produits mentionnés dans ce mode d'emploi sont des marques commerciales ou des marques déposées de leurs sociétés respectives. Les marques ™ et ® ne sont pas mentionnées dans ce mode d'emploi.

GARANTIE LIMITÉE

É.-U. et Canada uniquement – 3 ans
Nextorage Corporation
(« Nextorage »), exclusivement pour les achats effectués aux États-Unis et au Canada, garantit ce produit contre les défauts de matériaux ou de fabrication pour le propriétaire d'origine et tous les propriétaires utilisateurs finaux suivants (« Vous » ou « Vos ») pendant la période définie ci-dessus et comme indiqué dans les présentes.

Conformément à cette Garantie limitée, Nextorage, à son gré, i) remplacera le produit par un produit neuf ou recertifié/remis en état du même modèle (ou similaire) ii) remboursera le prix d'achat après confirmation de votre reçu ou de votre relevé d'achat dans la boutique virtuelle ou chez le détaillant où vous avez acheté le produit. Aux fins de la présente Garantie limitée, les termes « recertifié » ou « remis en état » désignent un produit ou une pièce qui a retrouvé ses spécifications d'origine. En cas de défaut, ce sont Vos recours exclusifs. Nextorage ne garantit pas le fonctionnement ininterrompu ou sans erreur du produit.

Modalité : Pendant la période définie ci-dessus à compter de la date d'achat d'origine du produit auprès d'une boutique virtuelle ou d'un détaillant autorisé par Nextorage à vendre le produit.

Cette Garantie limitée couvre uniquement les composants matériels emballés avec le produit. Elle ne couvre pas les accessoires séparés, l'assistance technique pour l'utilisation du matériel ou du logiciel et elle ne couvre pas les produits logiciels contenus ou non dans le produit, et tout autre contenu inclus ; tout logiciel ou autre contenu inclus est fourni « EN

L'ÉTAT » sauf indication contraire conformément à un contrat écrit séparément.

Pour bénéficier du service de garantie, le produit doit être retourné conformément aux procédures de la boutique virtuelle où il a été acheté. Pour obtenir un service de garantie, veuillez contacter le service client de la boutique virtuelle où vous avez acheté le produit.

Utilisation de vos informations personnelles. Si vous obtenez un service dans le cadre de cette Garantie limitée, vous autorisez Nextorage à stocker, utiliser et traiter les informations concernant le service qui vous a été fourni et vos coordonnées (y compris votre nom, votre numéro de téléphone, votre adresse et votre adresse e-mail). Nextorage peut utiliser ces informations pour effectuer le service dans le cadre de cette Garantie limitée, conformément à sa politique de confidentialité, qui peut être consultée ici : <https://www.nextorage.net/en/privacy/>

Perte de données : Nextorage ne peut pas garantir qu'elle sera en mesure de rembourser ou d'échanger tout produit dans le cadre de cette Garantie limitée sans risque ou perte de logiciel ou de données. Il relève de votre responsabilité de retirer ou sauvegarder tout média ou toute pièce amovible, toutes données, tout logiciel ou autre matériel stocké ou conservé sur votre produit. Il est probable que tout média ou toute pièce, toutes données, tout logiciel ou autre matériel (comme des images, de la musique, des vidéos, etc.) soit perdu ou reformaté pendant le service et Nextorage ne pourra être tenue pour responsable dudit dommage ou de ladite perte.

Garantie de remboursement/ remplacement : Cette Garantie limitée s'applique à tout produit de remplacement, recertifié ou remis en

état pendant la période restante de la Garantie limitée d'origine ou pour une période de quatre-vingt-dix (90) jours, la plus longue date étant celle retenue. Tout produit remplacé au titre de ladite Garantie limitée sera la propriété de Nextorage. Tout produit de remplacement, recertifié ou remis en état fourni au titre de ladite Garantie limitée peut, au gré de Nextorage, être de couleur et/ou d'aspect différent par rapport au produit d'origine et peut ne pas inclure de gravure d'origine ou une personnalisation similaire.

Exceptions : Nextorage n'est pas responsable de, et ladite Garantie limitée ne couvre pas, tout dommage survenu suite à une utilisation du produit ne respectant pas ses utilisations prévues, ou autrement le non-respect du manuel du propriétaire et des consignes de sécurité se rapportant à l'utilisation et à l'installation du produit. Nextorage n'est pas responsable des coûts de main d'œuvre que vous pourriez encourir en relation avec un service provenant de fournisseurs de services autres que le service client d'une boutique virtuelle où le produit a été acheté. Ladite Garantie limitée couvre uniquement les dommages causés au produit par des défauts de matériaux ou de fabrication pendant son utilisation normale par le client. Ladite Garantie limitée ne couvre pas les produits achetés auprès de sources autres que les détaillants autorisés ou les boutiques virtuelles autorisées, ou les dommages causés par : (i) une exposition extérieure et d'autres actes de la nature ; (ii) les surtensions ; (iii) un dommage accidentel ; (iv) un abus ; (v) les limites de la technologie ; (vi) un dommage cosmétique ; (vii) le contact avec un liquide, la chaleur, l'humidité ou la sueur, le sable, la fumée ou des matériaux étrangers ; (viii) l'utilisation de pièces ou d'accessoires non vendus ou autorisés par Nextorage ; (ix) l'entretien non autorisé ou non exécuté par Nextorage ou un centre de

service autorisé Nextorage ; (x) les virus informatiques ou circulant sur Internet, les bogues, les vers ou les chevaux de Troie ; (xi) les dysfonctionnements dus à des périphériques/accessoires ; (xii) les modifications apportées à une pièce du produit, incluant l'enracinement ou toute autre modification visant à contrôler le comportement du produit ou tout système d'exploitation installé à l'usine ; (xiii) l'utilisation du produit avec des applications d'enregistrement constant ou répétitif comme des enregistreurs de disque, des caméras de surveillance, des applications de serveur, et des applications de lecture constante telles que l'affichage dynamique, ou des applications industrielles ; ou (xiv) tout produit dont le numéro de série appliqué à l'usine a été altéré ou retiré du produit.

LIMITATIONS DES DOMMAGES-INTÉRÊTS : Nextorage NE PEUT PAS ÊTRE TENUE RESPONSABLE DES DOMMAGES ACCESSOIRES OU CONSÉCUTIFS RÉSULTANT DE L'INEXÉCUTION D'UNE GARANTIE EXPRESSE OU IMPLICITE OU D'UNE CONDITION SUR CE PRODUIT. TOUT RECOUVREMENT DE Nextorage NE POURRA PAS EXCÉDER LE PRIX D'ACHAT D'ORIGINE DU PRODUIT VENDU PAR Nextorage OU UNE BOUTIQUE VIRTUELLE AUTORISÉE.

DURÉE DES GARANTIES OU DES CONDITIONS IMPLICITES : SAUF DANS LA MESURE OÙ CELA EST INTERDIT PAR LA LOI EN VIGUEUR, TOUTE GARANTIE IMPLICITE DE VALEUR MARCHANDE OU D'ADAPTATION À UN USAGE PARTICULIER SUR CE PRODUIT EST LIMITÉE À LA DURÉE DE LADITE GARANTIE LIMITÉE.

Certaines juridictions n'autorisent pas l'exclusion ou la limitation des dommages accessoires ou consécutifs, ou autorisent les limitations de durée d'une garantie

implicite, ainsi les limitations ou exclusions ci-dessus peuvent ne pas s'appliquer à vous. Ladite Garantie limitée vous octroie des droits spécifiques reconnus par la loi et vous pouvez bénéficier d'autres droits qui varient d'une juridiction à une autre.

Pour les achats effectués aux États-Unis : Lisez attentivement la clause de résolution/d'arbitrage des litiges suivante. Vos droits et les étapes à suivre en cas de litige lié au produit y sont détaillés.

Que se passe-t-il en cas de litige : En cas de litige ou de réclamation lié(e) au produit, à votre achat et/ou à l'utilisation du produit, aux clauses de ladite Garantie limitée, ou à un service fourni conformément aux conditions de ladite Garantie limitée (incluant une réparation ou un remplacement) (« Litige »), vous et Nextorage acceptez que **le litige soit résolu exclusivement à travers un arbitrage exécutoire. VOUS COMPRENEZ ET RECONNAISSEZ QU'EN ACCEPTANT L'ARBITRAGE VOUS AVEZ LE DROIT D'INTENTER UNE ACTION EN JUSTICE POUR (OU DE PARTICIPER EN TANT QUE PARTIE OU MEMBRE DU RECOURS À) LA RÉOLUTION DES LITIGES DEVANT UN TRIBUNAL. Vous acceptez également que TOUTE PROCÉDURE DE RÈGLEMENT DES DIFFÉRENDS CONSIDÉRERA UNIQUEMENT VOS REVENDECTIONS INDIVIDUELLES, ET LES DEUX PARTIES ACCEPTENT QU'UN LITIGE NE SOIT PAS ENTENDU COMME UN RECOURS COLLECTIF OU UN RECOURS DU PROCUREUR GÉNÉRAL.** Malgré les indications ci-dessus, vous avez le droit d'intenter une action en justice de manière individuelle devant la Cour des petites créances ou une Cour similaire à la compétence limitée, dans la mesure où le montant en question n'excède pas 15 000 \$, et aussi longtemps que la dite Cour soit compétente et que toutes les autres

exigences (incluant le montant en litige) soient satisfaites.

Consignes d'arbitrage. Pour commencer l'arbitrage, vous ou Nextorage devez faire une demande d'arbitrage écrite à l'autre partie. L'arbitrage aura lieu devant un seul arbitre. L'arbitrage sera géré en suivant les Procédures accélérées des Règles d'arbitrage commercial et les Procédures additionnelles (les « Règles ») de l'association américaine d'arbitrage (« AAA ») pour les différends de consommateur, si elles sont applicables et en vigueur au moment où la réclamation est traitée. Vous pouvez demander une copie des Règles de l'AAA en contactant l'AAA au (800) 778-7879 ou en visitant le site Web www.adr.org. Les droits de dépôt pour commencer et mener l'arbitrage seront partagés entre vous et Nextorage, mais vos frais ne devront en aucun cas excéder le montant permis par les règles spécifiques de l'AAA pour les Différends de consommateur, après quoi Nextorage couvrira tous les frais administratifs et dépenses additionnels. Ce paragraphe n'interdit pas à l'arbitre de restituer à la partie ayant obtenu gain de cause les frais et dépenses qu'elle a engagés dans l'arbitrage lorsque les Règles le permettent. Sauf si Nextorage et vous en conveniez autrement, l'arbitrage aura lieu dans le pays et l'État où vous vivez, et la loi fédérale ou d'État applicable régira le fond du différend pendant l'arbitrage. Cependant, la Loi sur l'arbitrage fédéral 9 U.S.C. § 1, et seq., régira l'arbitrage et non une quelconque loi d'État sur l'arbitrage. La décision de l'arbitre sera obligatoire et définitive, sauf dans le cadre d'un droit d'appel limité conformément à la Loi sur l'arbitrage.

Consignes d'exclusion. SI VOUS NE SOUHAITEZ PAS ÊTRE CONTRAINT PAR LA CLAUSE D'ARBITRAGE OBLIGATOIRE, ALORS : (1) Vous devez en informer Nextorage par écrit dans

les 30 jours à compter de la date d'achat du produit ; (2) Votre notification écrite doit être envoyée par courrier à Nextorage Corporation, Kawasaki-eki-mae Tower Riverk 9F 12-1 Ekimaehoncho, Kawasaki-ku Kawasaki city Kanagawa 210-0007 Japon ; ET (3) Votre notification écrite doit inclure (a) votre NOM (b) votre ADRESSE, (c) la DATE d'achat du produit, et (d) une déclaration claire stipulant que « VOUS NE SOUHAITEZ PAS RÉSOUDRE LES DIFFÉRENDS AVEC Nextorage À TRAVERS L'ARBITRAGE ET/OU ÊTRE CONTRAINT PAR LA RENONCIATION À INITIER OU PARTICIPER À UN RECOURS COLLECTIF ».

Décider de ne pas adhérer à cette procédure de résolution des différends n'affectera en aucun cas la couverture de la Garantie limitée et vous continuerez à bénéficier des avantages de la garantie limitée.

VORSICHT:

Von Kindern fernhalten. Bei Verschlucken umgehend einen Arzt aufsuchen.

Zur Vermeidung von Brand- und Stromschlaggefahr das Gerät vor Regen und Feuchtigkeit schützen.

Zur Vermeidung von Stromschlaggefahr das Gehäuse nicht öffnen. Wartung nur von qualifiziertem Personal durchführen lassen.

Lesen Sie diese Bedienungsanleitung aufmerksam durch, damit Sie das Produkt sicher verwenden.

Anforderungen an die Betriebsumgebung

- Prüfen Sie die neueste Kompatibilitätsliste unter dem folgenden URL:
<https://www.nextorage.net/en/compatibility/>
- Der Betrieb wird nicht für alle Geräte garantiert.

Bei Verwendung des Geräts am PC (einschließlich tragbarer Spielgeräte auf Windows-Basis)

Installation

1. Verbinden Sie das USB-Kabel mit einem USB-Anschluss an diesem Gerät.
 2. Verbinden Sie das USB-Kabel mit einem USB-Anschluss am PC.
- Gehen Sie beim Umgang mit dem Gerät nach langer Betriebsdauer vorsichtig vor, da die Oberfläche heiß sein könnte.
 - Wenn dieses Gerät nicht vom PC oder dem von Ihnen verwendeten

Host-Gerät erkannt wird, entfernen Sie zunächst das Gerät. Fahren Sie dann den PC oder das Host-Gerät herunter bzw. führen einen Neustart durch. Verbinden Sie dieses Gerät danach erneut.

- Während der Datenübertragung blinkt die LED-Anzeige. Entfernen Sie das Gerät nicht, solange die Anzeige blinkt.

Gerät vom PC trennen

In diesem Abschnitt wird erläutert, wie dieses Gerät vom PC getrennt wird, während der PC eingeschaltet ist.

Benutzer von Windows-PC

1. **Klicken Sie unten rechts auf dem Desktop im Benachrichtigungsbereich auf „Hardware sicher entfernen und Medium auswerfen“.**
Das mit dem PC verbundene Gerät wird angezeigt.
2. **Klicken Sie auf das Gerät.**
3. **Warten Sie, bis die Meldung „Hardware kann jetzt entfernt werden“ angezeigt wird. Ziehen Sie dann das USB-Kabel vom PC ab.**

Benutzer von macOS

1. **Ziehen Sie das Symbol dieses Geräts auf dem Desktop auf [Papierkorb].**
2. **Nachdem das Symbol vom Desktop verschwunden ist, ziehen Sie das USB-Kabel vom Computer ab.**

Mitgelieferte Software (Memory Card File Rescue)

* Verfügbar für NX-P2SE1TB, NX-P2SE2TB.

Schützen Sie Ihre wertvollen Fotos, Videos und wichtigen Daten. Diese Software stellt so viele aufgezeichnete Daten wie möglich wieder her, wenn das Lesen der aufgezeichneten oder versehentlich gelöschten Daten nicht mehr möglich ist.

Die Wiederherstellungsquote wird durch unseren einzigartigen Algorithmus verbessert.

Laden Sie die neueste Software unter dem folgenden URL herunter und installieren Sie die Software auf Ihrem PC

<https://www.nextorage.net/en/mcfr/>

* Einzelheiten siehe oben genannte Webseite.

* Spieledaten, Musik- und Videodateien, die Urheberrechtsschutz erfordern, werden nicht unterstützt.

Mit PlayStation 5 verbunden verwenden

Gerät als USB- Erweiterungsspeicher formatieren

Wenn Sie dieses Gerät erstmals als erweiterten USB-Speicher einer PS5-Konsole verwenden, formatieren Sie es wie nachfolgend beschrieben.

Hinweise

- Wenn dieses Gerät formatiert wird, werden alle darauf gespeicherten Daten gelöscht. Sichern Sie die Daten bei Bedarf.

- Ziehen Sie während der Formatierung niemals das USB-Kabel ab und schalten Sie die PS5-Konsole nicht aus. Andernfalls können Fehlfunktionen auftreten.

1. **Verbinden Sie das Gerät mit einem USB-Anschluss der PS5-Konsole.**
2. **Rufen Sie auf dem Ausgangsbildschirm [Einstellungen] > [Speicher] > [Erweiterter USB-Speicher] auf.**
3. **Wählen Sie unter den angezeigten Geräten "tragbarer Speicher" (dieses Gerät) aus.**
4. **Wählen Sie [Als erweiterten USB-Speicher formatieren] aus.**

Daten zwischen Gerät und PS5- Konsolenspeicher verschieben

Sie können gespeicherte Daten zwischen diesem Gerät und dem PS5-Konsolenspeicher verschieben.

1. **Wählen Sie unter [Spielebibliothek] die zu verschiebenden Daten aus, und drücken Sie dann die Optionstaste am Controller.**
2. **Wählen Sie [Spiele und Apps verschieben] > [Verschieben] aus.** Falls sowohl M.2 SSD-Speicher als auch erweiterter USB-Speicher angeschlossen sind, wählen Sie die Registerkarte [In erweiterten USB-Speicher verschiebbar] aus.

Hinweise

- PS5-Spiele, die nicht im PS5-Konsolenspeicher gespeichert sind, können nicht gespielt werden. Um diese zu spielen, kopieren Sie die Spieldaten aus dem erweiterten USB-Speicher in den PS5-Konsolenspeicher zurück. Die in der [Spielebibliothek] auf der Registerkarte [Deine Sammlung] mit [Erweiterter USB-Speicher] gekennzeichneten Spiele sind nur im

erweiterten USB-Speicher gespeichert. Wählen Sie das zurückzukopierende Spiel aus, drücken Sie die Optionstaste und wählen Sie [Kopieren] aus.

- PS4-Spiele können Sie direkt vom erweiterten USB-Speicher spielen.

PS4-Spiele automatisch auf das Gerät herunterladen

PS4-Spiele können direkt im erweiterten USB-Speicher installiert werden.

Rufen Sie auf dem Ausgangsbildschirm [Einstellungen] > [Speicher] > [Installationsort] auf. Legen Sie dann den Installationsort fest.

Daten auf dem Gerät löschen

Wenn Daten nicht mehr verwendet werden, können Sie diese löschen. Gehen Sie dazu wie nachfolgend beschrieben vor.

1. **Rufen Sie auf dem Ausgangsbildschirm [Einstellungen] > [Speicher] auf.**
2. **Wählen Sie [Erweiterter USB-Speicher] > [Spiele und Apps] aus.**
3. **Wählen Sie die Registerkarte [Inhalte löschen] aus.**
4. **Wählen Sie die zu löschenden Daten aus, und wählen Sie dann [Löschen] aus.**

Gerät entfernen

Achten Sie darauf, dass die PS5-Konsole ausgeschaltet ist, bevor Sie das Gerät entfernen.

Wenn Sie das Gerät bei eingeschalteter PS5-Konsole entfernen möchten, gehen Sie dabei wie folgt vor.

1. **Wählen Sie [Einstellungen] > [Speicher] > [Erweiterter USB-Speicher] > [Sicher von der PS5 entfernen] aus.**

2. Trennen Sie das Gerät von der PS5-Konsole.

Wenn Sie das Gerät erneut verwenden möchten, verbinden Sie es mit einem USB-Anschluss an der Rückseite der PS5-Konsole.

Gerät mittels einer PS5-Konsole formatieren (löschen/ bereinigen)

Sie können das Laufwerk formatieren, wenn Sie das Gerät nicht weiter als erweitertes USB-Speicherlaufwerk für Ihre PS5-Konsole verwenden möchten.

Hinweise

- Wenn Sie das Laufwerk formatieren, werden alle darauf gespeicherten Daten gelöscht. Sichern Sie die Daten bei Bedarf.
 - Ziehen Sie während der Formatierung niemals das USB-Kabel ab und schalten Sie die PS5-Konsole nicht aus. Andernfalls können Fehlfunktionen auftreten.
1. **Rufen Sie [Einstellungen] > [Speicher] > [Erweiterter USB-Speicher] auf.**
 2. **Wählen Sie [...] (Mehr) > [Als exFAT formatieren] aus.**

Mit PlayStation 4 verbunden verwenden

Gerät als - Erweiterungsspeicher formatieren

Wenn Sie dieses Gerät erstmals als erweiterten Speicher eines PS4-Systems verwenden, formatieren Sie es wie nachfolgend beschrieben.

Hinweise

- Wenn dieses Gerät formatiert wird, werden alle darauf gespeicherten Daten gelöscht. Sichern Sie die Daten bei Bedarf.
- Ziehen Sie während der Formatierung niemals das USB-Kabel ab und schalten Sie das PS4-System nicht aus. Andernfalls können Fehlfunktionen auftreten.

1. **Verbinden Sie das Gerät mit einem USB-Anschluss des PS4-Systems.**
2. **Rufen Sie auf dem Ausgangsbildschirm [Einstellungen] > [Geräte] > [USB-Speichergeräte] auf.**
3. **Wählen Sie unter den angezeigten Geräten "tragbarer Speicher" (dieses Gerät) aus.**
4. **Wählen Sie [Als erweiterten Speicher formatieren] aus.**

Installationsort ändern

Wenn Sie den Installationsort Ihrer Spiele ändern möchten, gehen Sie dazu wie folgt vor, um einen gewünschten Speicherort anzugeben.

Hinweise

Sie können den Installationsort nicht ändern, während ein Spiel heruntergeladen wird.

1. **Wählen Sie auf dem Ausgangsbildschirm [Einstellungen] > [Speicher] aus und drücken Sie dann die OPTIONS-Taste am Controller.**
2. **Wählen Sie [Installationsort der Anwendung] > [Erweiterter Speicher] aus.**

Daten zwischen Gerät und PS4-Systemspeicher verschieben

Sie können gespeicherte Daten zwischen diesem Gerät und dem PS4-Systemspeicher verschieben.

Hinweise

- Falls die Daten ein und desselben Spiels sowohl im Systemspeicher als auch im erweiterten Speicher abgelegt wurden, kann der erweiterte Speicher nicht verwendet werden, wenn diese Daten nicht aus einem der Speicher gelöscht wurden.
- Sie können Add-ons im erweiterten Speicher installieren, auch wenn die zugehörigen Spieldaten im Systemspeicher abgelegt sind.

1. **Rufen Sie auf dem Ausgangsbildschirm [Einstellungen] > [Speicher] auf.**
2. **Wählen Sie den Speicher aus, in dem die zu verschiebenden Daten abgelegt sind und wählen Sie dann [Anwendungen] aus.**
3. **Drücken Sie die OPTIONS-Taste, und wählen Sie dann [In erweiterten Speicher verschieben] oder [In Systemspeicher verschieben] aus.**
4. **Markieren Sie die zu verschiebenden Daten mit Häkchen, und wählen Sie dann [Verschieben] aus.**

Gerät entfernen

Achten Sie darauf, dass das PS4-System ausgeschaltet ist, bevor Sie das Gerät entfernen.

Wenn Sie das Gerät bei eingeschaltetem PS4-System entfernen möchten, gehen Sie dabei nach einer der folgenden Methoden vor.

- Wählen Sie im Schnellmenü [Ton/ Geräte] > [Verwendung des erweiterten Speichers beenden] aus.
- Wählen Sie unter [Einstellungen] > [Geräte] > [USB-Speichergeräte] dieses Gerät aus und wählen Sie dann [Verwendung dieses erweiterten Speichers beenden] aus.

Wenn Sie das Gerät erneut verwenden möchten, verbinden Sie es mit einem USB-Anschluss am PS4-System.

Die Methode zur Verbindung mit der PlayStation wurde im April 2023 bestätigt. Einzelheiten siehe offizielle PlayStation-Supportseite.

Mit Steam Deck verbunden verwenden

Hinweise

Die folgenden Anweisungen basieren auf den Werkseinstellungen der Steam Deck-Steuerung.

Gerät verbinden

1. Verbinden Sie das USB-Kabel mit dem USB-Anschluss an diesem Gerät.
2. Verbinden Sie das USB-Kabel mit einem USB-Anschluss am Steam Deck.

Gerät als USB-Erweiterungsspeicher formatieren

Wenn Sie dieses Gerät erstmals als erweiterten USB-Speicher einer Steam Deck-Konsole verwenden, formatieren Sie es wie nachfolgend beschrieben.

Hinweise

- Wenn dieses Gerät formatiert wird, werden alle darauf gespeicherten Daten gelöscht. Sichern Sie die Daten bei Bedarf.
- Ziehen Sie während der Formatierung niemals das USB-Kabel ab und schalten Sie die Steam Deck-Konsole nicht aus. Andernfalls können Fehlfunktionen auftreten.
- Wenn dieses Gerät formatiert wird, kann es möglicherweise nicht für andere Geräte als das Steam Deck verwendet werden.

1. Drücken Sie am Steam Deck die Taste [STEAM].
2. Wählen Sie im Steam Deck-Menü [Einstellungen] > [Speicherplatz] aus.
3. Wählen Sie im Menü [Speicherplatz] dieses Produkt aus. Daraufhin wird die Meldung [Bitte formatieren Sie dieses Laufwerk, um es mit dem Steam Deck verwenden zu können. Drücken Sie **(Y)**, um dieses Laufwerk zu formatieren.] angezeigt. Fahren Sie fort, indem Sie die Taste [Y] drücken.
4. Folgen Sie den Anweisungen auf dem Bildschirm, um das Gerät zu formatieren.

Spiele installieren

1. Drücken Sie am Steam Deck die Taste [STEAM].
2. Wählen Sie im Steam Deck-Menü [Bibliothek] aus und wählen Sie dann das zu installierende Spiel aus.
3. Wählen Sie [Installieren] aus.
4. Wählen Sie auf dem Bildschirm dieses Produkt als Installationsziel aus und folgen Sie den Anweisungen auf dem Bildschirm.

Daten zwischen Gerät und anderen Speichergeräten verschieben

Sie können gespeicherte Daten zwischen diesem Gerät, dem Steam Deck-Konsolenspeicher und der microSD-Karte verschieben.

1. **Drücken Sie am Steam Deck die Taste [STEAM].**
2. **Wählen Sie im Steam Deck-Menü [Einstellungen] > [Speicherplatz] aus.**
3. **Wählen Sie das zu verschiebende Spiel an seinem Speicherort aus, und drücken Sie dann die Taste [Y]. Sie können auch den Bildschirm an der Stelle [Ⓞ Inhalt Verschieben] berühren.**
4. **Wählen Sie im Popup-Menü den Speicherort, an den Sie das Spiel verschieben möchten, und drücken Sie auf die Option [Verschieben].**

Spieledaten auf dem Gerät löschen

Wenn Daten nicht mehr verwendet werden, können Sie diese löschen. Gehen Sie dazu wie nachfolgend beschrieben vor.

1. **Drücken Sie am Steam Deck die Taste [STEAM].**
2. **Wählen Sie im Steam Deck-Menü [Einstellungen] > [Speicherplatz] aus.**
3. **Wählen Sie im Menü [Speicherplatz] dieses Produkt aus, wählen Sie dann das zu löschende Spiel aus und drücken Sie die Taste [X]. Sie können auch [ⓧ Deinstallieren] auf dem Bildschirm auswählen.**
4. **Ein Bestätigungsfenster wird auf dem Bildschirm angezeigt. Wählen Sie die Option [Deinstallieren] aus.**

Gerät entfernen

Achten Sie darauf, dass die Steam Deck-Konsole ausgeschaltet ist, bevor Sie das Gerät entfernen.

Wenn Sie das Gerät bei eingeschalteter Steam Deck-Konsole entfernen möchten, gehen Sie dabei wie folgt vor.

1. **Drücken Sie am Steam Deck die Taste [STEAM].**
2. **Wählen Sie im Steam Deck-Menü [Einstellungen] > [Speicherplatz] aus.**
3. **Wählen Sie im Menü [Speicherplatz] dieses Produkt aus und drücken Sie die Taste [Y]. Sie können auch [Ⓞ Optionen] auf dem Bildschirm auswählen.**
4. **Wählen Sie im Popup-Menü die Option [Laufwerk auswerfen] aus.**
5. **Entfernen Sie das Gerät vom Steam Deck.**

Wenn Sie das Gerät erneut verwenden möchten, verbinden Sie es mit einem USB-Anschluss am Steam Deck.

Gerät formatieren

Sie können das Laufwerk formatieren, wenn Sie das Gerät nicht weiter als erweitertes USB-Speicherlaufwerk für Ihre Steam Deck-Konsole verwenden möchten.

Hinweise

- Wenn Sie das Laufwerk formatieren, werden alle darauf gespeicherten Daten gelöscht. Sichern Sie die Daten bei Bedarf.
- Ziehen Sie während der Formatierung niemals das USB-Kabel ab und schalten Sie die Steam Deck-Konsole nicht aus. Andernfalls können Fehlfunktionen auftreten.
- Wenn dieses Gerät formatiert wird, kann es möglicherweise nicht für andere Geräte als das Steam Deck verwendet werden.

1. Drücken Sie am Steam Deck die Taste [STEAM].
2. Wählen Sie im Steam Deck-Menü [Einstellungen] > [Speicherplatz] aus.
3. Wählen Sie im Menü [Speicherplatz] dieses Produkt aus und drücken Sie die Taste [Y]. Sie können auch [Y] Optionen auf dem Bildschirm auswählen.
4. Wählen Sie im Popup-Menü [Laufwerk formatieren] aus.
5. Folgen Sie den Anweisungen auf dem Bildschirm, um das Gerät zu formatieren.

Mit iPhone verbunden verwenden

Funktionen nach kompatiblen Geräten

Die verfügbaren Funktionen können je nach Gerät unterschiedlich sein. Bitte konsultieren Sie die folgende Tabelle.

Gerät	Funktion		
	A	B	C
iPhone 15/ iPhone 15 Plus	○	○	—
iPhone 15 Pro/ iPhone 15 Pro Max	○	○	○
iPhone 16/ iPhone 16 Plus	○	○	—
iPhone 16 Pro/ iPhone 16 Pro Max	○	○	△

Funktion

- A: Daten auf dem Gerät prüfen
 B: Daten vom internen Speicher auf das Gerät kopieren
 C: Videos direkt in diesem Gerät aufnehmen

- : Unterstützt
 △: Es werden nur einige Modi unterstützt
 —: Das iPhone verfügt nicht über die Funktion

* Für weitere Informationen beachten Sie bitte die folgende URL.
<https://www.nextorage.net/en/support/compatibility/>

Gerät verbinden

Verbinden Sie mithilfe des USB-Kabels des Geräts das iPhone mit dem Gerät.

Daten auf dem Gerät prüfen

1. Wählen Sie die Anwendung [Dateien] aus.
2. Wählen Sie [Durchsuchen] aus.
3. Wählen Sie unter [Speicherorte] das Gerät aus.
4. Nach dem Öffnen können Sie den auf dem Gerät gespeicherten Inhalt überprüfen.

Daten vom internen Speicher auf das Gerät kopieren

Daten von der Anwendung [Fotos] verschieben

1. Wählen Sie die Anwendung [Fotos] aus.
2. Wählen Sie das zu kopierende Foto oder Video aus.
3. Wählen Sie unten links auf dem Bildschirm das Aktionssymbol [📌] aus.
4. Wählen Sie die Option [In Dateien sichern] aus.
5. Wählen Sie [Durchsuchen] aus. Wählen Sie unter [Speicherorte] das Gerät aus.

* Wenn [Durchsuchen] nicht auf Ihrem Bildschirm angezeigt wird, drücken Sie oben links auf dem Bildschirm auf [>], um zu [Durchsuchen] zurückzukehren.
6. Wählen Sie den Ordner aus, in den die Datei kopiert werden soll.
7. Drücken Sie oben rechts auf [Sichern].

In Schritt 4 können Sie direkt speichern, ohne einen Ordner nach

dem Drücken von [Sichern] oben rechts auszuwählen.

Daten von der Anwendung [Dateien] verschieben

1. Wählen Sie die Anwendung [Dateien] aus.
2. Wählen Sie im Menü [Durchsuchen] die zu verschiebenden Daten aus.
3. Wählen Sie unten links auf dem Bildschirm das Aktionssymbol [↑] aus.
4. Wählen Sie die Option [Kopieren] und dann die Aktion [Fertig] aus. Wechseln Sie zurück zum Menü [Durchsuchen] und wählen Sie unter [Speicherorte] das Gerät aus.
5. Wählen Sie den Ordner aus, in den die Dateien verschoben werden sollen.
6. Drücken Sie lange auf den Bildschirm und wählen Sie im Pop-up-Menü [Einsetzen] aus.

Videos direkt in diesem Gerät aufnehmen

1. Wählen Sie die Anwendung [Kamera] aus.
2. Wählen Sie [Video] aus.
3. Achten Sie darauf, dass oben links die Option [ProResHDR] aktiviert ist. Falls sich oberhalb der Option [ProResHDR] ein [\] befindet, werden die Videos direkt im iPhone-Speicher gespeichert. Drücken Sie auf die Option, um das direkte Speichern im Gerät zu aktivieren oder zu deaktivieren.

Klettpunkte verwenden, am Mobilgerät anbringen (nur verfügbar bei portabler SSD der G-Serie)

Mithilfe der Klettpunktsätze können Sie dieses Gerät an Ihrem Smartphone oder tragbarem Spiele-PC befestigen.

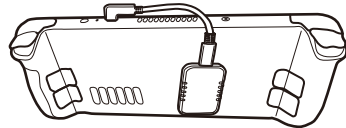

- Verwenden Sie je nach Bedarf etwa 1 bis 3 Sätze.
- Entfernen Sie Schmutz und andere Verunreinigungen von der Montageoberfläche, lassen Sie diese trocknen und bringen Sie die Klettpunkte dann an. (Verwenden Sie als Referenz den Abschnitt „Umgang mit dem Gerät“)
- Vermeiden Sie beim Anbringen, die mit Kleber beschichtete Oberfläche des Klettpunkts mit den Fingern zu berühren. Andernfalls kann die Klebkraft beeinträchtigt werden.
- Bringen Sie das Produkt nicht auf Belüftungsöffnungen Ihrer Geräte an. Platzieren Sie es auf einer ebenen Oberfläche.

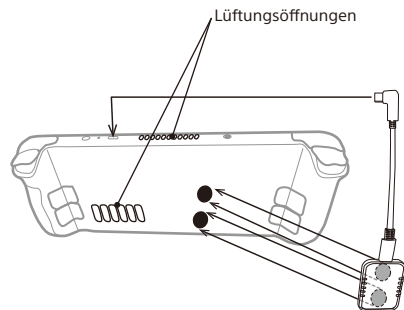

- Beim Entfernen des Klettpunkts wird dessen Klebeseite ggf. mit abgezogen. Wird die Klebeseite mit abgezogen, ersetzen Sie das entfernte Stück durch ein neues.

Wenn Sie vorhaben, das Gerät öfter abzunehmen, kann dies dadurch erleichtert werden, dass die Klettunkte leicht versetzt platziert werden.

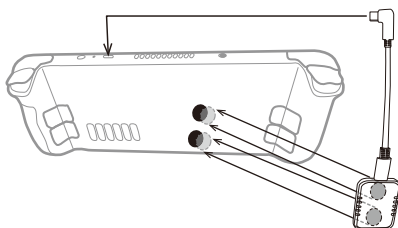

- Wenn die Klettunkte abgenutzt sind, verwenden Sie einen neuen Satz.
- Die Hakenseite (harte Oberfläche) oder die Klebeseite der Klettunkte kann leicht an Ihrer Kleidung oder Textiloberflächen haften bleiben. Achten Sie beim Umgang damit darauf.

Nextorage übernimmt keine Haftung für Probleme aufgrund von mangelhafter Befestigung oder andere bei der Nutzung der Klettunkte aufgetretene Probleme, die zu Schäden oder Verlust des Produkts führen. Wir danken für Ihr Verständnis.

Vorsichtsmaßnahmen beim Gebrauch

Dieses Gerät ist ein Präzisionsprodukt. Gespeicherte Daten können durch plötzlich auftretende Fehler verloren gehen. Sichern Sie als Vorsichtsmaßnahme gegen mögliches Versagen die auf dem Gerät gespeicherten Daten an anderer Stelle. Nextorage kann unter keinen Umständen aufgezeichneten Inhalt reparieren, wiederherstellen oder replizieren. Darüber hinaus übernimmt Nextorage keinerlei Haftung für Schäden an oder Verlust von aufgezeichneten Daten.

- Beachten Sie die folgenden Hinweise, wenn Sie andere USB-Geräte verwenden, während Sie dieses Gerät mit Ihrer Ausrüstung verbunden haben.
 - Die Übertragungsgeschwindigkeit des Geräts kann sinken.
 - Sie können das Gerät möglicherweise nicht verwenden, wenn es mit Ihrer Ausrüstung über einen USB-Hub verbunden ist. Verbinden Sie in diesem Fall das Gerät direkt mit dem USB-Anschluss an Ihrer Ausrüstung.
- Verbinden Sie kein ungeeignetes USB-Kabel mit dem Gerät, andernfalls kann die Buchse beschädigt werden.
- Entfernen Sie das Gerät nicht von Ihrer Ausrüstung, solange Sie Daten schreiben, lesen oder löschen. Andernfalls können die Daten beschädigt werden.
- Falls das Gerät in den folgenden Situationen noch mit dem PC verbunden ist, funktioniert dieser ggf. nicht ordnungsgemäß.
 - Wenn Sie den PC starten oder neu starten.
 - Wenn der PC in den Energiespar- oder Ruhezustand wechselt oder aus diesen Zuständen zum Normalbetrieb zurückkehrt. Trennen Sie das Gerät vom PC, bevor Sie diese Vorgänge durchführen.
- Es wird dringend empfohlen, die auf dem Gerät gespeicherten Daten regelmäßig zu sichern.
- Die gewährte Produktgarantie ist auf dieses externe Solid-State-Laufwerk beschränkt und gilt nur, sofern es normal gemäß dieser Bedienungsanleitung und nur mit dem mitgelieferten Zubehör in der angegebenen oder empfohlenen Systemumgebung verwendet wird. Auch die vom Unternehmen bereitgestellten Dienste, wie etwa der Benutzersupport, unterliegen diesen Beschränkungen.
- Die Daten auf der SSD können durch Formatieren oder Löschen mithilfe

der Funktionen Ihrer Ausrüstung möglicherweise nicht vollständig gelöscht werden. Bei der Weitergabe oder Entsorgung der SSD liegt es in Ihrer Verantwortung, Maßnahmen zum Schutz der Daten zu ergreifen, z. B. durch die Verwendung spezieller Datenlöschsoftware oder die physische Zerstörung der SSD.

Nextorage haftet nicht für Schäden oder Verlust aufgezeichneter Daten.

Umgang mit dem Gerät

- Verwenden oder lagern Sie dieses Gerät nicht an den folgenden Orten. Andernfalls kann es zu Fehlfunktionen des Geräts kommen.
 - An extrem heißen, kalten oder feuchten OrtenSetzen Sie dieses Gerät niemals hohen Temperaturen aus, z. B. direktem Sonnenlicht, in der Nähe einer Heizung oder im Sommer in einem geschlossenen Auto. Andernfalls kann es zu Fehlfunktionen oder Verformungen des Geräts kommen.
 - An einem schlecht belüfteten Ort
 - An einem staubigen oder feuchten Ort

Hohe Temperatur des Geräts

Während der Verwendung des Geräts wird sein Hauptgehäuse heiß. Dies ist keine Fehlfunktion. Je nach Betriebszustand kann die Temperatur auf über 40 °C steigen. Längeres Berühren in diesem Zustand kann zu leichten Verbrennungen führen.

Detaillierte Informationen zu Betrieb und Support finden Sie unter dem folgenden URL.
<https://www.nextorage.net/en/support/>

Technische Daten

Schnittstelle*1

USB 10 Gbit/s

USB 20 Gbit/s

Abmessungen (ca.)

Nur Gerät:

66 mm × 9 mm × 40 mm

(2⁵/₈ Zoll × 3³/₈ Zoll × 1⁵/₈ Zoll)

(B × H × T, ohne Vorsprünge)

Betriebsumgebung

Temperatur:

0 °C bis 40 °C (32 °F bis 104 °F)

(nicht kondensierend)

Lagerumgebung

Temperatur:

-20 °C bis +60 °C (-4 °F bis

+140 °F) (nicht kondensierend)

Mitgeliefertes Zubehör:

NX-P2SE Portable SSD:

Kabel USB Type-C auf USB Type-C

(30 cm) (1)

Kabel USB Type-C auf USB Standard-A

(30 cm) (1)

Tragetasche (1)

NX-P2SE G Series Portable SSD:

L-förmiges Kabel USB Type-C auf USB

Type-C (8 cm) (1)

Klettpunkt-Sätze (12)*2

*1 Zur Verbindung über USB 10 Gbit/s bzw. USB 20 Gbit/s muss das Gerät mit Geräten verwendet werden, die mit SuperSpeed USB 10 Gbit/s (USB 3.2 Gen 2) bzw. SuperSpeed USB 20 Gbit/s (USB 3.2 Gen 2x2) kompatibel sind.

*2 Beachten Sie, dass sich die Garantie nicht auf die Klettunkte erstreckt.

Gestaltung und technische Daten können ohne Ankündigung geändert werden.

Marken

- USB Type-C® und USB-C® sind registrierte Marken des USB Implementers Forum.
- Windows ist registrierte Marke und/oder Marke von Microsoft Corporation in den Vereinigten Staaten und/oder anderen Ländern.
- macOS und „iPhone“ sind registrierte Marken und/oder Marken von Apple Inc. in den Vereinigten Staaten und/oder anderen Ländern.
- „PlayStation“, „PS5“ und „PS4“ sind registrierte Marken oder Marken von Sony Interactive Entertainment Inc.
- Steam und das Steam Deck sind Marken und/oder eingetragene Marken der Valve Corporation in den USA und/oder anderen Ländern.
- Alle anderen in dieser Bedienungsanleitung erwähnten Systemnamen und Produktnamen sind Marken oder registrierte Marken ihrer jeweiligen Entwicklerunternehmen.™ und ® werden in dieser Bedienungsanleitung nicht in jedem Fall erwähnt.

BEGRENZTE GARANTIE

Für andere Länder als die USA und Kanada - 3 Jahre*

* Garantie und Produktsupport gelten für 3 Jahre ab dem ursprünglichen Kaufdatum oder vor dem Schreiben der maximalen TBW (Insgesamt geschriebene Bytes).

Nextorage Corporation („Nextorage“) gewährt dem Erstbesitzer und jeglichem(n) nachfolgendem Endbesitzer(n) („Sie“ oder „Ihr“) eine Garantie für dieses Produkt für den oben und hierin festgelegten Zeitraum bezüglich Material- oder Bearbeitungsfehlern.

Wenn dieses Produkt nicht unter den in der Anleitung beschriebenen Bedingungen und Richtlinien funktioniert, wird Nextorage das Produkt kostenlos reparieren oder durch ein gleichwertiges Produkt ersetzen. Nextorage kann nach eigenem Ermessen den Kaufpreis des Produkts zurückerstatten, anstatt das Produkt zu reparieren/ersetzen. Nextorage übernimmt keine Verantwortung oder Haftung für Datenverluste/-beschädigungen, die sich aus einem Defekt oder einer Beschädigung der Produkte ergeben. Diese Garantie ist nur in dem Land/der Region gültig, in dem/der das Produkt ursprünglich gekauft wurde. Um Garantieleistungen in Anspruch nehmen zu können, muss das Produkt gemäß den Verfahren des Geschäfts, in dem es erworben wurde, zurückgegeben werden. Um Garantieleistungen in Anspruch zu nehmen, wenden Sie sich bitte an den Kundendienst des Geschäfts, in dem Sie das Produkt gekauft haben. Verwendung Ihrer persönlichen Informationen. Wenn Sie eine Dienstleistung im Rahmen dieser eingeschränkten Garantie in Anspruch nehmen, ermächtigen Sie Nextorage, Informationen über die Ihnen

erbrachte Dienstleistung und Ihre Kontaktinformationen (einschließlich Ihres Namens, Ihrer Telefonnummer, Ihrer Adresse und Ihrer E-Mail-Adresse) zu speichern, zu verwenden und zu verarbeiten. Nextorage kann diese Informationen verwenden, um Serviceleistungen im Rahmen dieser eingeschränkten Garantie in Übereinstimmung mit den Datenschutzrichtlinien von Nextorage zu erbringen, die Sie hier finden können: <https://www.nextorage.net/en/privacy/>

Ausnahmen: Nextorage übernimmt keine Haftung für, und diese beschränkte Garantie gilt nicht für jegliche Beschädigung, die sich aus dem falschen Betrieb der Produkts innerhalb seiner Verwendungszwecke, oder der Nichteinhaltung der Bedienungsanleitung und Sicherheitshinweise bezüglich der Verwendung und dem Einbau des Produkts ergibt. Nextorage übernimmt keine Haftung für jegliche Arbeitskosten, die Ihnen aus der Wartung durch andere Dienstleister entstehen als denen des Kundendienstes des Internetshops, bei dem das Produkt erworben wurde. Diese beschränkte Garantie gilt nur für Produktprobleme, die während der normalen Verwendung aufgrund von Material- oder Bearbeitungsfehlern entstehen. Diese beschränkte Garantie gilt nicht für bei von anderen Quellen als autorisierten Fachhändlern oder autorisierten Internetshops erworbenen Produkten oder bei Problemen aufgrund von: (i) Verwendung in Außenbereichen und sonstigen Naturereignissen; (ii) Stromstößen; (iii) Unfallschäden; (iv) Missbrauch; (v) Grenzen der Technik; (vi) Schönheitsfehlern; (vii) Kontakt mit Flüssigkeiten, Hitze, Feuchtigkeit oder Schweiß, Sand, Rauch oder Fremdkörpern; (viii) Schäden, Störungen und/oder Fehlern am Produkt, die sich aus der Verwendung von Teilen oder Ersatzteilen ergeben,

die nicht von Nextorage verkauft oder genehmigt wurden; (ix) Schäden, Störungen und/oder Fehlern am Produkt, die sich aus der nicht von Nextorage genehmigten oder durchgeführten Wartung ergeben; (x) Computer- oder Internetviren, Bugs, Würmern oder Trojanischen Pferden; (xi) Störungen durch Peripherie-/Zusatzgeräte; (xii) Modifizierungen des oder jeglicher Teile des Produkts, einschließlich „Rooten“ oder sonstiger Modifizierungen zur Steuerung des Verhaltens des Produkts oder des ab Werk installierten Betriebssystems; (xiii) Verwendung des Produkts unter konstanten oder wiederholten Aufnahmeanwendungen wie Festplattenrecordern, Überwachungskameras, Server-Anwendungen und konstanten Wiedergabeanwendungen wie Digital Signage oder industriellen Anwendungen; oder (xiv) jeglichem Produkt, bei dem die werkseitige Seriennummer geändert oder vom Produkt entfernt wurde.

Für die Kunden in Europa



Entsorgung von gebrauchten elektrischen und elektronischen Geräten

(anzuwenden in den Ländern der Europäischen Union und anderen Ländern mit einem separaten Sammelsystem für diese Geräte)

Das Symbol auf dem Produkt oder seiner Verpackung weist darauf hin, dass dieses Produkt nicht als normaler Haushaltsabfall zu behandeln ist, sondern an einer Annahmestelle für das Recycling von elektrischen und elektronischen Geräten abgegeben werden muss. Durch Ihren Beitrag zum korrekten Entsorgen dieses Produkts schützen Sie die Umwelt und die Gesundheit Ihrer Mitmenschen. Umwelt und Gesundheit werden durch

falsches Entsorgen gefährdet.
Materialrecycling hilft, den Verbrauch von Rohstoffen zu verringern. Weitere Informationen zum Recycling dieses Produkts erhalten Sie bei Ihrer Gemeindeverwaltung, den kommunalen Entsorgungsbetrieben oder dem Geschäft, in dem Sie das Produkt gekauft haben.

Hersteller: Nextorage Corporation

Dieses Produkt wurde von oder im Namen der Nextorage Corporation hergestellt.

EU-Importeur eingetragen: Nextorage Corporation, Kawasaki-eki-mae Tower Riverk 9F, 12-1, Ekimaehoncho, Kawasaki-ku, Kawasaki City, Kanagawa 210-0007 Japan.

Fragen zur Produktkonformität in Europa sind an den autorisierten Vertreter des Herstellers zu richten, 24hour Solutions B.V., Van Nelleweg 1, 3044 BC Rotterdam, Niederlande.

警告：

请将本品放在儿童接触不到的地方。如果吞食，立即请医生救治。

为减少发生火灾或触电的危险，请勿让本装置淋雨或受潮。

为防止触电，请勿打开机盖。维修只能由有资格的人员进行。

请仔细阅读本操作指南，以确保安全使用本产品。

操作环境要求

- 请通过下列 URL 查看最新的兼容列表：
<https://www.nextorage.net/en/compatibility/>
- 无法保证对所有设备都能正常操作。

在电脑上使用本装置时（包括 Windows 基本款便携式游戏机）

安装

1. 将 USB 电缆连接到本装置的 USB 端口。
 2. 将 USB 电缆连接到电脑上的 USB 端口。
- 在长时间使用本装置后请务必小心操作，因为装置表面可能会很烫。
 - 如果您正在使用的电脑或主设备未识别本装置，请移除本装置，关闭或重新启动电脑或主设备，然后再次尝试插入本装置。
 - 进行数据传输时，LED 指示灯会闪烁。请勿在指示灯闪烁时移除本装置。

从电脑上断开本装置

本节介绍在开启电脑的情况下从电脑上断开本装置的步骤。

Windows 电脑用户

1. 在桌面右下角的通知区域中单击“安全删除硬件并弹出媒体”。
屏幕上将显示当前连接至电脑的本装置。
2. 单击本装置。
3. 稍候片刻，直至显示信息“安全删除硬件”，然后从电脑上断开 USB 线。

macOS 用户

1. 将桌面上本装置的图标拖放至 [废纸篓] 中。
2. 当图标从桌面消失后，从电脑断开 USB 线。

随附软件（Memory Card File Rescue）

* 适用于 NX-P2SE1TB、NX-P2SE2TB。

保护您珍贵的照片、视频和重要数据。当无法读取记录的数据或意外删除的数据时，本软件可以尽可能多地恢复记录的数据。

我们的原始算法提高了恢复率。

从下列 URL 下载最新软件并安装到您的电脑中

<https://www.nextorage.net/zh/mcfr/>

* 有关详细信息，请参阅上述网页。

* 不支持需要版权保护的游戏数据、音乐和视频文件。

连接到 PlayStation 5 使用

将本装置格式化为 USB 扩展存储

首次将本装置用作 PS5 主机的 USB 扩展存储时，请按照以下步骤进行格式化。

注意

- 格式化本装置时，装置上保存的数据会被删除。如有必要，请进行备份。
- 在格式化期间，切勿断开 USB 电缆或关闭 PS5 主机。否则可能导致故障。

1. 将本装置连接到 PS5 主机 USB 端口。
2. 从主屏幕进入 [设定] > [存储] > [USB 扩展存储]。
3. 从显示的设备中选择“移动存储器”（本装置）。
4. 选择 [格式化为 USB 扩展存储]。

在本装置和 PS5 主机存储器之间移动数据

可以在本装置和 PS5 主机存储器之间移动保存的数据。

1. 从 [游戏库] 中选择要移动的数据，然后在控制器上按下选项键。
2. 选择 [移动游戏和应用程序] > [移动]。
如果连接了 M.2 固态硬盘存储和 USB 扩展存储，请选择 [可移动到 USB 扩展存储的项目] 选项卡。

注意

- 只要 PS5 游戏未保存在 PS5 主机存储器中，便无法玩 PS5 游戏。若要玩游戏，请将游戏数据从 USB 扩展存储复制回 PS5 主机存储器。在 [游戏库] 的 [我的收藏] 选项卡上，标记为 [USB 扩展存储] 的游戏只会保存在 USB 扩展存储中。选择要复制回去的游戏，按下选项键，然后选择 [复制]。
- 可以直接通过 USB 扩展存储来玩 PS4 游戏。

自动将 PS4 游戏下载到本装置

PS4 游戏可以直接安装在 USB 扩展存储中。

从主屏幕进入 [设置] > [存储] > [安装位置]，然后选择安装位置。

删除本装置上的数据

如果存储了不会再用到的数据，请按照以下步骤将其删除。

1. 从主屏幕进入 [设定] > [存储]。
2. 选择 [USB 扩展存储] > [游戏和应用程序]。
3. 选择 [删除内容] 选项卡。
4. 选择要删除的数据，然后选择 [删除]。

移除本装置

移除本装置之前，请确保 PS5 主机已关闭。

如果要在 PS5 主机打开期间移动本装置，请按照以下步骤将其移除。

1. 选择 [设定] > [存储] > [USB 扩展存储] > [从 PS5 中安全移除]。
2. 断开本装置与 PS5 主机的连接。

如果要再次使用本装置，请将本装置连接到 PS5 主机背面的 USB 端口。

在 PS5 主机上格式化（删除或擦除）本装置

如果不再将本装置用作 PS5 主机的 USB 扩展存储驱动器，可以格式化驱动器。

注意

- 格式化驱动器时，本装置上保存的所有数据都会被擦除。如有必要，请进行备份。
- 在格式化期间，切勿断开 USB 电缆或关闭 PS5 主机。否则可能导致故障。

1. 进入 [设定] > [存储] > [USB 扩展存储]。
2. 选择 [...]（更多） > [格式化为 exFAT]。

连接到 PlayStation 4 使用

将本装置格式化为扩展存储器

首次将本装置用作 PS4 系统的外部存储器时，请按照以下步骤进行格式化。

注意

- 格式化本装置时，装置上保存的数据会被删除。如有必要，请进行备份。
- 在格式化期间，切勿断开 USB 电缆或关闭 PS4 系统。否则可能导致故障。

1. 将本装置连接到 PS4 系统的 USB 端口。
2. 从主屏幕进入 [设置] > [设备] > [USB 存储设备]。
3. 从显示的设备中选择“移动存储器”（本装置）。
4. 选择 [格式化为扩展存储器]。

更改安装位置

要更改游戏的安装位置，请按照以下步骤指定要用于保存的位置。

注意

无法在下载游戏期间更改安装位置。

1. 从主屏幕进入 [设置] > [存储]，然后按下控制器上的选项键。
2. 选择 [应用程序的安装位置] > [扩展存储器]。

在本装置和 PS4 系统存储器之间移动数据

可以在本装置和 PS4 系统存储器之间移动保存的数据。

注意

- 如果同一游戏的数据同时保存在系统存储器和扩展存储器中，除非删除其中一个存储器内的数据，否则无法使用扩展存储器。
- 即使相关游戏数据保存在系统存储器中，也可以将插件安装到扩展存储器。

1. 从主屏幕进入 [设置] > [存储]。
2. 选择保存着待移动数据的存储器，然后选择 [应用程序]。
3. 按下选项键，然后选择 [移动至扩展存储器] 或 [移动至主机存储器]。
4. 勾选要移动的数据，然后选择 [移动]。

移除本装置

移除本装置之前，请确保 PS4 系统已关闭。

如果要在 PS4 系统打开时期间移动本装置，请按照以下一个步骤操作。

- 在快速菜单上选择 [声音与周边设备] > [停止使用扩展存储器]。
- 在 [设置] > [设备] > [USB 存储设备] 中选择本装置，然后选择 [停止使用此扩展存储器]。

如果要再次使用本装置，请将本装置连接到 PS4 系统的 USB 端口。

连接 PlayStation 的方法已于 2023 年 4 月得到确认。有关详细信息，请参阅 PlayStation 的官方支持页面。

连接到 Steam Deck 使用

注意

这些说明书基于 Steam Deck 主机的出厂设置。

连接本装置

1. 将 USB 电缆连接到本装置上的 USB 端口。
2. 将 USB 电缆连接到 Steam Deck 上的 USB 端口。

将本装置格式化为 USB 扩展存储

首次将本装置用作 Steam Deck 主机的 USB 扩展存储之前，请按照以下步骤格式化本装置。

注意

- 格式化本装置时，装置上保存的数据将被删除。如有必要，请进行备份。
 - 在格式化期间，切勿断开 USB 电缆或关闭 Steam Deck 主机。否则可能导致故障。
 - 格式化本装置时，本装置可能无法用于 Steam Deck 以外的其他设备。
1. 按下 Steam Deck 上的 [STEAM] 键。
 2. 在 Steam Deck 菜单中选择 [设置] > [存储空间]。
 3. 从 [存储空间] 菜单中选择本产品，将出现一条消息 [要将此驱动器用于 Steam Deck，首先需要对其进行格式化。按下  以格式化此驱动器。]。继续按下 [Y] 键。
 4. 按照屏幕上的说明继续格式化本装置。

安装游戏

1. 按下 Steam Deck 上的 [STEAM] 键。
2. 在 Steam Deck 菜单中，选择 [库] 并选择要安装的游戏。
3. 选择 [安装]。
4. 在屏幕上，选择本产品作为安装目的地并按照屏幕上的说明进行操作。

在本装置和其他存储单元之间移动数据。

您可以在本装置、Steam Deck 主机存储和 microSD 卡之间移动保存的数据。

1. 按下 Steam Deck 上的 [STEAM] 键。
2. 访问 Steam Deck 菜单并选择 [设置] > [存储空间]。
3. 从游戏存储位置选择要移动的游戏并按下 [Y] 键。您还可以触摸屏幕上显示的  移动内容]。
4. 在弹出菜单中选择您想要移动游戏的位置，按选项 [移动]。

删除本装置上的游戏数据

如果有不使用的数据，请按照以下步骤将其删除。

1. 按下 Steam Deck 上的 [STEAM] 键。
2. 在 Steam Deck 菜单中选择 [设置] > [存储空间]。
3. 从 [存储空间] 菜单中选择本产品，选择要删除的游戏，然后按下 [X] 键。您还可以在  卸载] 屏幕上进行选择。
4. 屏幕上会出现一个确认窗口，选择选项 [卸载]。

移除本装置

在移除本装置之前，请确保您的 Steam Deck 主机已关闭。

如果您想在 Steam Deck 主机打开时移除本装置，请按照以下步骤将其移除。

1. 按下 Steam Deck 上的 [STEAM] 键。

- 在 Steam Deck 菜单中选择 [设置] > [存储空间]。
- 从 [存储空间] 菜单中选择本产品，按下 [Y] 键。您还可以在 [Ⓞ 选项] 屏幕上进行选择。
- 在弹出菜单中选择选项 [弹出驱动器]。
- 从 Steam Deck 上移除本装置。

当您想再次使用本装置时，请将其连接到 Steam Deck 上的 USB 端口。

格式化本装置

当您不再想将本装置用作 Steam Deck 主机的 USB 扩展存储驱动器时，您可以格式化该驱动器。

注意

- 格式化驱动器时，本装置上保存的所有数据将被删除。如有必要，请进行备份。
- 格式化期间切勿断开 USB 电缆或关闭 Steam Deck 主机。否则可能导致故障。
- 格式化本装置时，本装置可能无法用于 Steam Deck 以外的其他设备。

- 按下 Steam Deck 上的 [STEAM] 键。
- 在 Steam Deck 菜单中选择 [设置] > [存储空间]。
- 从 [存储空间] 菜单中选择本产品，按下 [Y] 键。您还可以在 [Ⓞ 选项] 屏幕上进行选择。
- 在弹出菜单中，选择 [格式化驱动器]。
- 按照屏幕上的说明继续格式化本装置。

连接到 iPhone 使用

兼容设备的功能

可用功能可能因设备而异。请参考下表。

设备	功能		
	A	B	C
iPhone 15/ iPhone 15 Plus	○	○	—
iPhone 15 Pro/ iPhone 15 Pro Max	○	○	○
iPhone 16/ iPhone 16 Plus	○	○	—
iPhone 16 Pro/ iPhone 16 Pro Max	○	○	△

功能

A：检查本装置上的数据

B：将数据从内部存储复制到本装置

C：直接将视频记录在本装置中

○：支持

△：仅某些模式支持

—：iPhone 不具备此功能

*有关详细信息，请参阅下列 URL。

<https://www.nextorage.net/en/support/compatibility/>

连接本装置

使用本装置的 USB 电缆连接 iPhone 和本装置。

检查本装置上的数据

- 选择 [文件] 应用程序。
- 选择 [浏览]。
- 从 [位置] 中选择本装置。
- 打开本装置后，您可以检查其中的内容。

将数据从内部存储复制到本装置

从 [照片] 应用程序移动数据

1. 选择 [照片] 应用程序。
2. 选择要复制的图片或视频。
3. 选择位于屏幕左下角的操作图标 []。
4. 选择选项 [存储到“文件”]。
5. 选择 [浏览]。
从 [位置] 中选择本装置。
*如果您在屏幕上找不到 [浏览]，请按下屏幕左上角的 [>] 返回 [浏览]。
6. 选择要复制文件的文件夹。
7. 按下右上角的 [存储] 键。

在步骤 4 中，按下右上角的 [保存] 后，无需选择文件夹即可直接保存。

从 [文件] 应用程序移动数据

1. 选择 [文件] 应用程序。
2. 在 [浏览] 菜单中，选择要移动的数据。
3. 在屏幕左下角选择操作图标 []。
4. 选择 [拷贝] 选项，然后选择 [完成] 操作。
返回 [浏览] 菜单，从 [位置] 中选择本装置。
5. 选择要移动文件的文件夹。
6. 在屏幕内长按，在弹出菜单中选择 [粘贴]。

直接将视频记录在本装置中

1. 选择 [相机] 应用程序。
2. 选择 [视频]。
3. 在左上角中，检查 [ProResHDR] 选项是否激活。
如果 [ProResHDR] 选项上方有 [\]，则视频将直接保存在 iPhone 内存中。按下选项以激活或取消激活本装置的直接保存功能。

用魔术贴、固定到移动设备（仅适用于 G 系列移动固态硬盘）

您可以使用成套的魔术贴将此设备固定到您的智能手机或便携式游戏电脑。

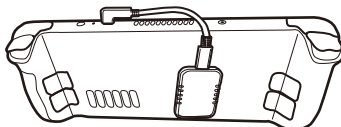

- 按使用用途，请使用大约 1 到 3 套魔术贴。
- 清除附接表面的污垢和其他污染物，待表面干燥后连接魔术贴。（请参考“处理本装置”部分）
- 连接魔术贴时，尽量不要用手指触摸魔术贴的粘合面。否则可能会降低胶水的粘合力。
- 连接本产品时，请勿将其放置在设备的任何通风口上方。此外，将其放置在平坦的表面上。

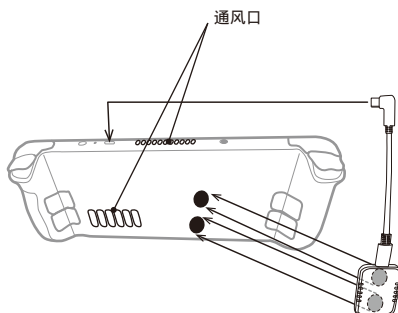

- 移除魔术贴时，魔术贴的粘合面也可能脱落。如果粘合面脱落，请更换新的魔术贴。如果您计划频繁拆卸设备，将魔术贴稍微移位可能有助于拆下它。

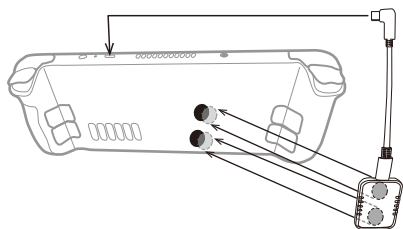

- 如有损坏，请更换新的魔术贴。
- 魔术贴的挂钩侧（坚硬的一面）或魔术贴的粘合面可能很容易附着在您的衣服或布料上。请小心处理。

Nextorage 不对由于连接不良造成的任何问题或使用魔术贴时产生的其他问题而导致的产品损坏或丢失负责。感谢您的理解。

使用须知

本装置属精密设备。保存的数据可能会因突发故障而丢失。为了预防可能的故障，请定期将本装置上的数据保存到其他地方。Nextorage 在任何情况下均不负责所记录内容的维修、恢复或复制工作。

此外，Nextorage 对于因任何原因而导致记录数据的损坏或丢失概不负责。

- 在本装置与设备相连的情况下使用其他 USB 设备时，请注意以下几点：
 - 本装置的传输速度可能会降低。
 - 如果是通过 USB 集线器连接到设备上，则可能无法使用本装置。在这种情况下，请重新将本装置直接连接到设备的 USB 接口上。
- 切勿向本装置上连接错误的 USB 线，否则可能会损坏插孔。
- 在写入、读取或删除数据的过程中，切勿从设备上移除本装置。切勿撞击、弯折、摔落、弄湿本装置或对本装置施加过大的力。否则可能会损坏数据。
- 在下列情况下，如果本装置仍连接在电脑上，则电脑可能无法正常操作。
 - 启动或重新启动电脑时。
 - 电脑进入睡眠或冬眠模式，或从上述模式恢复时。在执行上述操作之前，请先将本装置从电脑上断开。
- 强烈建议您定期备份本机上写入的数据。
- 我们的产品担保仅限于外置固态驱动器本身，且要遵守这些使用说明书，使用本机附带的附件，在指定或推荐的系统环境下正常使用。本公司提供的服务，如用户支持，也受这些限制。
- 使用设备的功能进行格式化或删除时，可能无法完全擦除固态硬盘中的数据。转让或处理固态硬盘时，必须采取措施确保数据安全，如使用特殊数据擦除软件或物理销毁固态硬盘。

Nextorage 对任何记录数据的损坏或丢失概不负责。

处理本装置

- 不要在以下场所中使用或存放本装置。否则可导致本装置故障。
 - 非常热、非常冷或非常湿的地方
切勿将本装置暴露在高温环境中，如直射的阳光下、加热器附近或夏天封闭的车厢内。否则可导致本装置故障或变形。
 - 通风差的地方
 - 多尘或潮湿的地方

本装置的高温特性

使用本装置时，本装置的主体部分会变热。这并非故障。取决于操作状态，其温度可能升高至 40 °C 或以上。在这种情况下长时间触摸本装置可导致低温灼伤。

有关操作详情及与支持有关的信息，请参阅以下 URL：

<https://www.nextorage.net/zh/support/>

规格

接口 *1 USB 10Gbps
USB 20Gbps

尺寸（近似值）

仅本装置：

66 mm × 9 mm × 40 mm
（宽 × 深 × 高，不包括凸出部分）

操作环境

温度： 0 °C 到 40 °C（无结露）

储存环境

温度： -20 °C 到 +60 °C（无结露）

包含的物品：

NX-P2SE 移动固态硬盘：

USB Type-C to USB Type-C 线 (30 cm) (1)

USB Type-C to USB Standard-A 线 (30 cm)

(1)

携带袋 (1)

NX-P2SE G 系列移动固态硬盘：

USB Type-C - USB Type-C L 型线 (8 cm)

(1)

魔术贴套件 (12)*2

SuperSpeed USB 20Gbps (USB 3.2 Gen 2x2) 兼容设备一起使用。

*2 请注意，魔术贴不在保修范围内。

设计或规格如有变动，恕不另行通知。

商标

- USB Type-C® 和 USB-C® 是 USB Implementers Forum 的商标。
- Windows 是 Microsoft Corporation 在美国和 / 或其他国家或地区的注册商标和 / 或商标。
- macOS 和 “iPhone” 是 Apple Inc. 在美国和其他国家 / 地区的注册商标和 / 或商标。
- “PlayStation”、“PS5” 和 “PS4” 均为 Sony Interactive Entertainment Inc. 的注册商标或商标。
- Steam、Steam Deck 是 Valve Corporation 在美国和 / 或其他国家 / 地区的注册商标。
- 上述操作说明中所提及的其他所有系统名称及产品名称均为其各自开发公司的商标或注册商标。这些操作说明中未一一显示™ 及® 标记。

*1 要通过 USB 10Gbps、USB 20Gbps 进行连接，此设备必须与 SuperSpeed USB 10Gbps (USB 3.2 Gen 2)，



产品保修卡

部件名称	有害物质					
	铅 (Pb)	汞 (Hg)	镉 (Cd)	六价铬 (Cr (VI))	多溴联苯 (PBB)	多溴二苯醚 (PBDE)
电路板总成	×	○	○	○	○	○
外壳	○	○	○	○	○	○
配件 (连接线, 携带袋, 魔术贴)	○	○	○	○	○	○

本表格依据 SJ/T 11364 的规定编制。
 ○：表示该有害物质在该部件所有均质材料中的含量均在 GB/T 26572 规定的限量要求以下。
 ×：表示该有害物质至少在该部件的某一均质材料中的含量超出 GB/T 26572 规定的限量要求。

为避免造成环境污染，请将废弃产品按照当地法律法规要求进行处置。

产品名称：移动固态硬盘
 型号：NX-P2SE1TB, NX-P2SE2TB, NX-P2SE4TB
 商品产地：请参考包装
 生产日期：请参考包装
 出版日期：2024 年 10 月
 保修期：3 年

制造商：新世拓株式会社
 (Nextorage Corporation)

制造商地址：
 日本国神奈川県川崎市川崎区
 驿前本町 12 番地 1 川崎驿
 前塔里拜克 9 层

仅限中国市场：
 总经销商：北京盛腾顺和科技有限公司
 总经销商地址：
 北京市海淀区中关村大街 22 号
 中科大厦 A 座 807 室

Nextorage

产品名称：移动固态硬盘
 保修期：3 年
 商品产地：台湾

保修服务规定

- 1) 本卡是本产品的保修服务凭证；
- 2) 本卡记载的保修服务是 Nextorage 为了让用户安心购买与使用 Nextorage 产品而制定的保修政策。保修服务内容与范围以本卡明示的规定为限；
- 3) 本卡记载的产品出现性能故障时（以 Nextorage 授权经销商判断为准），请出示本卡和有效发票。Nextorage 授权经销商将依据自主判断，仅为用户提供更换式修理服务，即通过直接更换质量合格的产品的方式进行修理，而不再采取其他修理方式；
- 4) 在本卡规定的保修期内发生零件或产品更换的，均不延长或重新计算产品的保修期；
- 5) 在本卡记载的保修服务中更换下来的零件或产品，均不返还给用户；
- 6) 本卡不承担其他责任，包括但不限于偶尔发生的或随之而来的损坏或预计会得到的利益或利润的损失、由于使用或无法使用产品导致的工作停止或损坏等情况下的任何责任；
- 7) 凭本卡提出保修服务申请时，请事先备份好产品中的数据。在对产品进行格式化后，无法恢复和保留产品中的数据。Nextorage 授权经销商对于产品中的内容被浏览、更换、删除或以任何形式被修改，恕不负责；
- 8) 本卡记载的保修服务只在中国境内大陆地区有效（除台湾、香港、澳门地区）；
- 9) 如本卡记载的内容与可适用的国家法律规定不一致时，以国家法律规定为准。

不实行保修服务的情况：

- 1) 不能出示有效发票和本卡的；
- 2) 消耗材料的自然消耗、磨损及老化的；

- 3) 事故、灾害、战争等不可抗力因素造成故障的；
- 4) 自行改装、修理、或由未获 Nextorage 或授权经销商许可的第三方拆动、改装、修理的；
- 5) 由于进液、受潮、外力挤压、掉落等使用或保管不当造成故障的，
- 6) 使用盗版软件或在使用过程中感染病毒造成故障的；
- 7) 不符合本卡规定情况的；
- 8) 未按产品使用说明要求，使用、维护、保管而造成故障的；
- 9) 非 Nextorage 或授权经销商所经销之产品的；
- 10) 应用于下列保修范围外之用途的。
(应用于日常反复记录之用途，如行车记录仪、监控摄像头、服务器记录等；应用于日常反复之用途及产业用途，如数字标牌等)。

※ 接受保修服务时必须提供本保修卡

Nextorage Corporation

Tower Riverk 9F, 12-1, Ekimaehoncho, Kawasaki-ku, Kawasaki City, Kanagawa 210-0007, Japan